

Dr. Johannes FAUST

MAGIA INNATURALIS

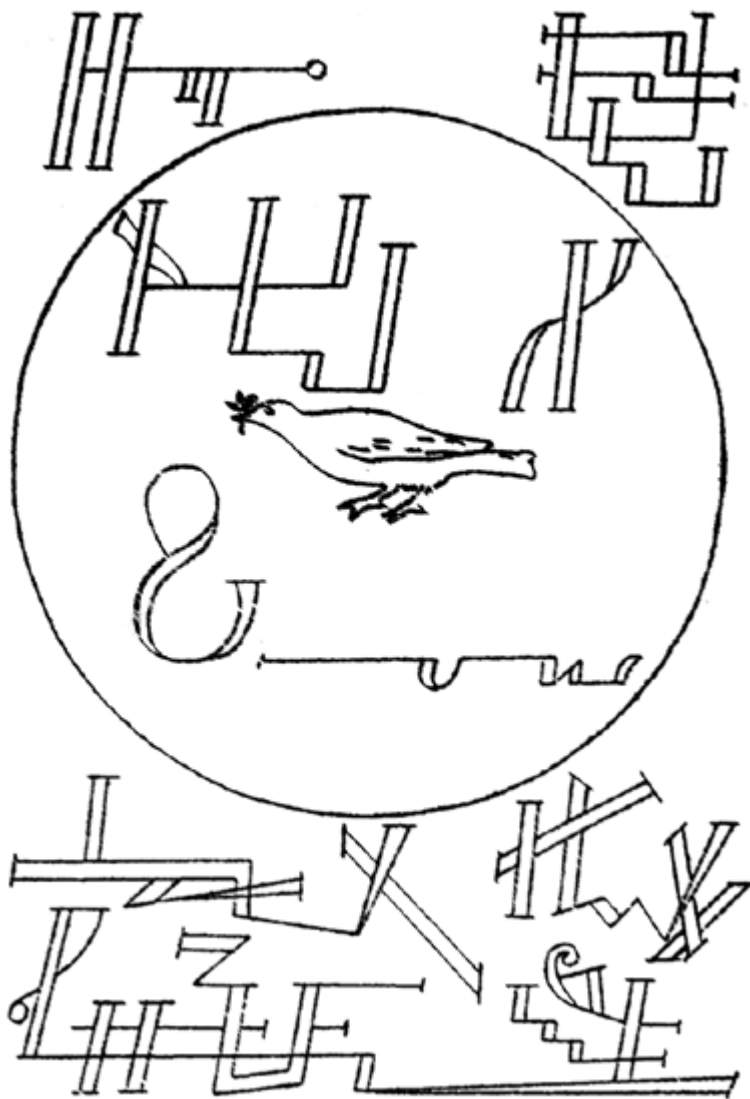

Magický rukopis vévodské knihovny v Koburgu č. 1.755A, datovaný v Pasově roku 1505, překlad
František Kabelák, vydáno Universalii v knihovně Eulis, Praha 1940

אבלם

ÚVODÍ SLOVO

V uplynulých dvaceti letech, které jsem věnoval studiu kabbaly a magie, přál jsem si vždy nalézt magický rukopis, který by nebyl pouhou snůškou goetie a pověr. A tak jsem získal konečně tuto knihu. Jejím autorem je praktický magik výjimečného života a schopností, Dr. Johannes Faust. Historik hermetismu Karel Kiesewetter dostatečně osvětlil jeho život, takže není již zapotřebí přití se o jeho výjimečné existenci a činech.

Rukopis tohoto díla, zvaného „Magia naturalis et innaturalis, poslední závět', kniha pečeti a znaků“, nachází se ve vévodské knihovně v Koburgu. Má 303 foliové strany proložené množstvím krásných kreseb magických charakterů, pečeti, talismanů a vyobrazení jednotlivých zosobněných sil a démonů. Rukopis je datován v Pasově, roku 1505.

Faustův originál je rozdělen do čtyř knih, z nichž po prozkoumání rukopisu pokládám za autentické pouze první dvě knihy. Pozdějšími dodatky, které nemají valné ceny jsou „Poslední závět'“ a „Kniha pečeti a znaků“. Avšak i Magia naturalis není tím, čím by měla být, neboť obsahuje mnohé omyly lidové magie pozdního středověku. Skutečným jádrem pasovského rukopisu je „Magia innaturalis“ veliké závažnosti a praktické ceny magické, která je rozvržena hierarchicky do sedmdesátidvou kapitol.

Schröpfer, lipský illuminát osmnáctého století, který budil v Německu postrach svými evokacemi, nesporně znal a používal tohoto Faustova rukopisu, jak lze lehko zjistit porovnáním jeho osobní rituální knihy, která se skládá z pouhých výňatků Magie naturalis et innaturalis.

Náš rukopis magie innaturalis je ve svém celku tak zvanou rituální magickou knihou, které používá magik ku svým evokacím. Posuzujeme-li věc z tohoto hlediska, je tato kniha nejobširnějším a nejpraktičtějším dílem v tomto směru vůbec. Žádné z dochovaných obdobných děl, ať jsou to známé „Claviculae Salomonis“ či „Enchiridion Leonis Papae“ nebo jiné proslavené magické knihy a rukopisy, nemohou se ani rozsahem, ani podrobnostmi rovnati tomuto Faustovu rukopisu.

Je lhostejno, je-li jeho autorem skutečně Dr. Johannes Faust či nikoliv. Autorem tohoto rukopisu byl nesporně jeden z největších znalců démonologie, jejíž hierarchickou systematiku znal a propracoval do nejmenších podrobností. Posuzujeme-li věc z tohoto hlediska, a zvláště jeho kresby magických charakterů, musíme říci, že svou démonologii také suverénně ovládal, neboť jeho pantakly a znaky, jak mohu potvrdit, jsou skutečně živé a účinné.

Právě ve své dokonalé a přesně propracované démonologii liší se tato kniha od rituálů a žaltářů jiných autorů, kteří ve skutečnosti démonologii skrývali z důvodů v dřívějších stalotích zřejmých, aby naopak zdůrazňovali t.zv. síly a inteligence andělské, kterých mimochodem řečeno, se jim snad nikdy nepodařilo v praxi použít.

Vyobrazení démonů spisovatel nakreslil z hlediska vlastní subjektivity, jak se démoni jevíli jeho středověkému zraku. Použije-li moderní, vzdělaný a inteligentní magik správně Faustových evokačních pantaklů a znaků, uztří demony v postavách odpovídajících jejich skutečnému tvaru a účelu. Nepřekreslil jsem proto jednotlivých zobrazení démonických zjevů, sám jsem si praktickými pokusy ověřil toto svoje tvrzení. Záleží na magickém výcviku a rozumovosti operujícího, aby donutil evokované síly k objektivnímu projevení se. Znaky a charaktery tohoto rukopisu, nakreslené zdánlivě libovolně a nemající žádný exoterní smysl, dovolí operatérovi nahlédnouti do dění dávno zmizelých kultur a uživatelů sil, které byly tou či onou dnes již málo neb zcela neznámou kulturou zdůrazňovány.

Jak je to možné, když historie sama nemá o těchto kulturách žádných zpráv, nebo zná z nich jen zlomky? Na tuto otázku odpovídáme, že magické znaky a charaktery jsou tvořeny duchem a duší lidských ras a kultur. Umění pocítovati je jak jsou vytvořeny, nakresliti, správně

seřaditi a znáti jejich použití ovládalo vždy jen několik málo jedinců a k nim náležel nesporně i Johannes Faust.

Abych předešel lákavým a nebezpečným paktům s zosobněnými silami a varoval důrazně před faustovským osodem, který se opakoval vícekrát v dějinách magie, než je nezasvěceným známo, postavil jsem v čelo rukopisu Píseň Jistoty největšího tibetského mága Milaraspy, který nepodleh nikdy laskání Sfingy a prošel všemi úskalími magie a goetie jako nepřemožený vítěz, aby si tak položil neotřesitelný základ pro stavbu

VELKÉHO DÍLA VĚDY A VÍRY.

V Praze, dne 15. ledna 1939

František Kabelák

Skláním se k nohám otce, vítěze nad čtyřmi vojsky!
Neznám svého jména!
V mužných letech jsem zbrázdil hranice moří a neotřásl jsem se před jeho vlnami.
V mateřském lůně vyrostla již moje víra,
jako dítě vstoupil jsem do bran náboženství
a jako jinoch studoval jsem vědu i jóg!
Jako muž prošel jsem pouštěmi!

Kdyby zloba ducha byla jakkoli veliká, já se nezachvěji!
I kdyby démoni okouzlovali mne svojí hrou, nebojím se!
Lvu na ledovcích tlapy neomrznou, jinak by užitek tří věd věru malý byl!
K nebi vznášející se orel nemůže se zřítiti, jinak by užitek jeho vývoje věru malý byl!
Ve vodě plující ryba nemůže se utopiti, jinak by užitek z narození ve vodě věru malý byl!
Kovový kvádr nelze rozdrtití balvanem skal, jinak by užitek z kovů věru malý byl!
A já se nebojím duchů, neboť kdybych se jich bál, pak by užitek z vnitřního proniknutí věcí
věru malý byl!

A proto vy démoni, kteří jste ke mně přišli, přijměte dík za svoji návštěvu!
Jen prodlévejte u mně!
Provádějte jen svoje kouzla!
V rozepří změříme spolu síly a hodnotu bílé a černé vědy!
Jen proved'te své nejsmělejší kousky!
Chcete mi uškoditi?
Vím, že nenaleznete k tomu žádné příležitosti!

Faustova promluva k žáku magického umění

Kdo z žáků chce se zabývat těmi duchy, musí především pečlivě zkoumat, může-li mít z toho užitek, neboť jinak bude jeho námaha zcela zbytečná. Proto voláš-li ducha, musíš vždy vědět, co od něho žádáš, neboť duchové nejsou stejní. Žádáš-li ku příkladu peníze, buďto z nějakého pokladu nebo i jinak, můžeš volat ACIELE na křižovatce ne na známých a navštěvovaných místech. Požaduješ-li ale umění vědy nebo něčeho jiného, musíš evokovat ducha, který ovládá žádané. Přitom měj na paměti, že ducha nevyvoláš

1. nejsi-li dostatečně obeznámen se Svatým Písmem,
2. je nutno, abys skoumal svojí přirozenost, je-li ti duch přízniv,
3. zda jsi navštěvoval pilně chrám a zda jsi chodil k sv. přijímání a učinil-li jsi to v předchozích dnech,
4. žil-li jsi cudně a bez styků se ženami,
5. jsi-li tělesně čist a v čistém oděvu, jakož i tichý, mlčenlivý a na nenavštěvovaném místě,
6. připravil-li jsi vše potřebné, naučil-li jsi se exorcismu a vyznáš-li se dobře ve čtení a psaní magických znaků a charakterů.

Když jsi toto vše zjistil a našel bez závad, bude mít tvoje přání úspěch beze všech pochyb. Věz, že je nutno každého ducha napoprvé evokovat na křižovatce. Musím se také zmínit, čeho si musíš magik při kterékoliv operaci povšimnouti a před čím se musíš mít na pozoru. Všimni si pečlivě, jakým způsobem duch přichází, zda se zjevuje hrubě nebo snad zastrašujícím způsobem, je-li proti tvému vyvolání, musí být evokatér pevného srdce, aby dalším zaklínáním změnil duchovu náladu; kterým zaklínáním, řeknu později.

Přichází-li ale duch tiše, musíš se mít na pozoru, aby tě nepodvedl; je sice dobře, když přicházejí duchové tiše, není ale radno, aby byli úplně tiší. Můj Mefistofeles, když přichází hrubě, není dobře ovladatelný pro svoji hrubou a ošklivou povahu i zjev. Jinak lze s ním dobře mluvit a pohnouti ho k tomu, co od něho žádáme. BARBIEL ale přichází tiše a podvádí evokatéra, když je zcela tichý, takže musí být přinucen dalším zaklínáním, aby sloužil svými schopnostmi. Musím po pravdě potvrdit, že je možno nejlépe vyjít s duchem MARBUELEM, ačkoliv z počátku velmi špatně mluví. Ukáže správně skryté poklady, i když je nemůže vždy opatřit. Bez jeho služeb nelze magikovi nic vykonat správně, i když se jedná o věc, kterou známe, i když víme, kde má co hledat. Pravím jen tolik, že bez MARBUELE nelze objevit žádného tajemství, jeho rada, týká-li se říše minerální jakož i zpracování minerálů, je vždy prvotřídní. Je ovšem nutno správně ho evokovat, což není tak těžké, jako ku příkladu u ACIELE.

ACIEL je velmi chytrý duch a vládce. Kdo není kompromitován, ať volá ACIELE, který vás může dovést do širého světa. Kdo ho správně evokuje, je na zemi šťastným člověkem, kdo to neumí, musí se tomu naučit z mých předpisů. Je především velice lstivý, který mluví jen tehdy, je-li k tomu donucen. Jeho znak musí být včas bičován, neboť kdybychom toho opominuli, utrpěli bychom škodu jeho záludnostmi.

Přichází většinou neviditelný, takže je možno poznati jej pouze z jeho stínu. Nemáš-li důkladného a pevného kruhu, pomni, že musíš zemřít, i kdybys byl opatřen dobrými pantakly a znaky. Přejde-li s velikým hlomozem obludného zjevu či jako veliký červený býk, musíš sebrati všecku odvalu, aby tě nezmylil a nezničil. Pronášeš svoje evokační formulky obezřetně dále a potom užíš, jak se proměňuje v psa. Nevěř mu ještě, neb není na něm nic k laskání. Domníváš-li se, že je ti nakloněn, pak tě jistě podvede. Proto mu musíš vyjít vždy vstříc s jeho zaklínací pečeti a zajmouti ho, jak ti později ukážu.

Kdo se chce duchům oddati, před čímž každého chraň Bůh, neučiní tak proto, aby mohl uctívati bůžky, nýbrž proto, aby něco vyzískal. Chceš-li učiniti v tomto případě správný první krok, musíš zavolat nejdříve MEFISTOFELA, ducha veškerého tajemného umění, od kterého se

toho mnoho dovíš. Neuzavírá rád pakty, naopak, Když chce člověk uzavřít s ním pakt, poctivě varuje, aby si člověk uvědomil, čeho se odvažuje a čeho se zříká. Je-li varování zbytečné, uzavře pakt, který se vztahuje na veškerá umění, at' jsou jakéhokoliv druhu. Na tomto duchu možno mnoho vyzískati, ale jedině pomocí magického umění.

Co se týče BARBIELE, nemůže mnoho přinést, než to, co bylo někým ukradeno, což opatří zpět, po případě i se zlodějem. MARBUEL může již něco dáti, taktéž prozradí skrytý majetek. Avšak u všech je nutno býti opatrným a vše předvídati, abychom neutrpěli škodu. Proto milý žiku a následovniče, buď opatrný a uvaž, že jsem tě varoval.

Dr. Johannes Faust

V Pasově, r. 1505

O paktu se všemi duchy

Nyní chci tě naučiti, jak máš uzavřít pakt se všemi duchy, aby ti přísahali na knihu a potom vykonávali zcela tvoji vůli, aniž by hrozilo nějaké nebezpečí a škoda pro tělo a duši. Především musíš knihu nechat posvětit vysvěceným knězem, který musí nad ní číst tři mše svaté, aby ji duchové nemohli opomíjet. Než ale rozložíš svůj kruh, musíš si pečlivě opatřit věci dále uvedené a k tomu opatřit vše potřebné. Sem patří zhotovení svíček, které musíš sebou vzít do kruhu, dále zhotovení kuřidel a jejich posvěcení, posvěcení ohně a kruhu, jak je dále popsáno.

I.

Zhotovení svíček

Svíček, které potřebuješ v kruhu, musí být zhotoveno pět kusů, z nichž čtyři musí být postaveny v evokačním kruhu do čtyř světových stran, kdežto pátou drží evokatér v ruce, aby viděl a mohl číst evokační formule.

Mají to být svíčky, které hořely na oltáři v kostele a v nedostatku těchto mohou být zhotoveny následujícím způsobem:

O půlnoci na Štědrý den vezmi a rozpust'

1. lůj z černého kozlete,
2. trochu cihlového oleje,
3. kadidlo,
4. myrhu,
5. trochu sirného květu,
6. bílý panenský vosk.

Nemůžeš-li toto vše vykonat na Štědrý den, musíš svíčky zhotoviti v den a hodinu Marta, ale potřebný knot musí uplésti sedmiletý chlapec. Když máš svíčky zhotoveny, musíš je posvětit v době, kdy opět vládne Mars. Je-li tohoto předpisu dbáno, nemůže žádný z duchů světlo poškoditi.

Posvěcení svíček

Když jsou svíčky zhotoveny, prones nad nimi v den a hodinu Marta toto posvěcení:

Ó Ježíši! ty světlo země! ó Kriste! světlo nebes! ó vykupiteli! ty světlo! které září v temnotách! dej své požehnání! tomuto světlu! ó Ježíši! prones sám svoje požehnání nad tímto světlem! aby nemohlo být zhasnuto a učiněno neškodným zlými duchy! ó Ježíši! at' září Tvé svaté jméno! při tomto světle! ó Ježíši! Tvé svaté jméno budiž nad světlem! aby bylo toto světlo posvěceno pro věčnost! Amen.

Poznámka: Tato formulka posvěcení musí být pronesena nad rozsvícenými světly třikráte.

II.

Příprava vykuřovadel

Uvedená kuřidla používají se při vyvolávání a propouštění duchů a jsou jich tři druhy:

1. kuřidlo

Nakup v neděli o polednách následující species:

1. kadidlo,
2. myrhu,
3. mastix,
4. aloé.

Utluč vše na prášek a vykuřuj s tím při prvním propouštění, čti při tom formulku, která je uvedena v kapitole o ARIELOVI a kývej kadidelnicí směrem k duchu, ale tak, abys se nijak nevyklonil z kruhu; formulka tato zní následovně:

Ó Jehova! Mementum! Hischacos! Moascheolas! Adonaj! Jehovasch! Calamis!
Mementum! Hischacos! Mischca! Aglam! Gabrielis! Audie! Michaelis! Hischacos!
Adonaj! Jehova! Miescha! Colymy! Kyrie! Oschca! Inciel! Kyrie! Omminy! in Essentia.

2. kuřidlo

Vezmi smůlu a síru, udělej z toho prášek, dej na pánev s uhlím, nech dým prouditi k duchu a říkej při tom:

Ó Jehova! Aschog! Adonaj! Ascham! Eloil! ó Agla! Meschagam! Inschekirie!

3. kuřidlo

Toto kuřidlo slouží k velice silnému bičování duchů, kterým lze přinutiti vzpurné duchy, aby se objevili. K tomu použij:

1. česnek,
2. kořen černé čemeřice,
3. sirný květ,

udělej z toho prášek, vrhni na žhavé uhlí a když se začne vyvinovati dým, vykuřuj směrem k duchům, ale tak, abys se nevyklonil z kruhu, aby tě nemohl duch utlačovati a pronášej při tom následující formulku:

Ó Adonaj! precis! Christel! Ahischca! vel Ahischcam! ó Misere Jehova!
Mischcare! Vovores! Micadeschcay! Adonaj! Firmaschce! Padas! Hica me Jehova! ó
Jesu! ó Adonaj! Je pasca non cana! it des ea! Via ocea! Clelo ponaschki omisch! ó
Deus! Maay! eam noes vel Kirie o Hischacos mey! mey! Oposca via omnes ohica
meus conclusus! oterra! femmus o Adonaj! Jeo feum popores! vel popore! o meum
Düsce! Cade vel cadis! Relveis! Eloy! Adonaj! Jehova! Hischacom! ische! o Ische!
Jehova! Podacis! Amenisch.

Tato formulka musí se pronésti třikráte. Potom čti ještě tato slova:

O Jehova! o Adonaj! Paralimodate! Jesus lorate pacem!

Tímto způsobem jsi ducha úplně podmanil a jen pronášej svoje formulky s velikou rozvahou, která se doporučuje ve všem magickém. Když jsi si opatřil kuřidla předepsaným způsobem a dobře připravil, polož je na bílé hedvábí a posvět' je k pozdějšímu používání následovně:

Posvěcení kuřidel

O bože Abrahamův! o bože Jakobův! o bože Izákův! požehnej tyto součástky kuřidel! aby sloužily k tomu, aby je nemohl žádný duch opomíjeti a je přehlížeti, toto ať se stane mocí našeho Ježíše Krista! Amen.

Poznámka: K tomu je zapotřebí věděti, jak si máš zaopatřiti oheň a že i ten je nutno posvětit. K tomu potřebuješ zcela nový uhlák dosud nepoužitý, buďto železný nebo z pálené hlíny, který musíš koupiti bez smlouvání a ihned zaplatiti a používat v něm nepoužitého uhlí, na kterém nebylo nic vařeno. než vstoupíš do kruhu musíš zažehnouti oheň a posvětit jej následujícím způsobem:

Posvěcení ohně

Já, N... , zaklínám tebe, duchu ohně tím, kterým jsou učiněny všechny věci, abys ihned zahnal všechny duchy, kteří by klamali, aby nám nemohli způsobiti žádných

škod. Bůh požehnej tohoto ducha ohně! a posvět' jej! aby byl požehnaný! ku cti tvého svatého jména, aby nebyla způsobena žádná škoda těm, kteří ho nesou, skrze našeho Ježíše Krista! Amen.

III.

Zhotovení kruhu.

Chceš-li zhotoviti kruh, musíš jej zhotoviti ze tří složek, každá složka musí býti na tři prsty široká, z dobrého holandského papíru a tyto musí býti přilepené na plátně. Může býti zhotoven též z panenského pergamenu, což je ještě lepší, a napíše se na ně následující:

Zevní kruh:

Do tohoto zevního kruhu napíšeš modrou barvou Šem ha-mforaš, t.j. jména 72 geniů, která zní následovně:

Vehujah, Jeliel, Sitael, Elemjah, Mahasjah, Lelahel, Achajah, Kahetel, Aziel, Aladjah, Lauvjah, Hahajah, Jezalel, Mebahel, Hariel, Hakamjah, Lavjah, Keliel, Lavivjah, Pahaljah, Nelchael, Jejajel, Melahel, Hahujah, Nithajah, Haajah, Jeratel, Sehejah, Rejiel, Omael, Lekabel, Vasarjah, Jehujah, Lehajah, Kevakjah, Menadel, Aniel, Haamjah, Rehael, Jezazel, Hahahel, Mikael, Veuljah, Jelajah, Sealjah, Ariel, Asaljah, Mihael, Vehuel, Daniel, Hahasjah, Imamjah, Nanael, Nithael, Mebahjah, Pojel, Nemamjah, Jejalel, Harahel, Micrael, Umabel, Jehahel, Anauel, Mehiel, Damabjah, Manakel, Ejael, Habujah, Rochel, Jabamjah, Hajajel, Mumjah.

Prostřední kruh:

Do prostředního kruhu napiš červenou rumělkou nebo ještě lépe krví bezvadného bílého holuba nebo beránka Evangelium svatého Jana a sice:

In principio erat Verbum et Verbum erat apud Deum et Deus erat Verbum. Hoc erat in principio apud Deum. Omnia per ipsum facta sunt etc. až do konce, do plenum gratiae et veritatis.

Zbývá-li ještě v prostředním kruhu místo, připiš tam ještě jména sedmi archandělů: Michael, Gabriel, Rafael, Samael, Haniel, Sachiel, Uriel.

Třetí vnitřní kruh:

Do tohoto třetího vnitřního kruhu musí se napsati zelenou barvou následující výroky ze Starého i Nového zákona, kterých se duchové velmi obávají:

Semen mulieris conteret caput serpentis! Sanguis Jesu Christi emundat nos ab omnibus peccatis!

Nevyplňují-li tato slova celý kruh, mohou se tam připsati jména patriarchů, taktéž zelenou barvou: Abraham! Izák! Jakob! Noe! David! Samuel! a zbývá-li ještě místo, připiš jména čtyř evangelistů: Matouš! Marek! Lukáš! Jan!

Aby bylo zřejmo, jak má býti kruh sestaven a nakreslen, je připojen jeho náčrt na tabulce 2. Můžeme také užívati kruhu vyobrazeného na tabulce 3. Když je kruh zhotoven předepsaným způsobem, musí se také posvětit, aby se ho duchové obávali a nemohli do něho vkročiti. Nejlépe, když ho posvětit svěcený kněz a pokropí-li se svěcenou vodou za vyslovení této formulky:

Pokrok mne Bůh ysopem, abych byl očištěn! myj mne, abych byl čist, ve jménu Boha Otce! i Syna! i Ducha Svatého! Amen.

Můžeš také posvětit kruh následujícím rituálem:

Položíme kruh v místnosti nebo kdekoliv na zem, vezmeme do pravé ruky kord, kterým byl usmrčen člověk nebo více lidí, nebo použijeme popravčího meče, kterým byli popraveni zločinci, obcházíme kruh směrem v pravo a odříkáváme následující modlitbu:

Toto dej mi Deus! Fili! Spiritus Sancta! Amen. Bože Otče, prones svoje svaté jméno nad tímto kruhem, aby mne v něm nemohl žádný duch napadnouti! Ježíši, spasiteli světa! buď v tomto kruhu! s tímto kruhem! a nad tímto kruhem! aby se všichni ďáblové třáslí před ním. Duchu svatý, posvět' tento kruh! aby byl svatý a bez chyb. Ó svatý Tetragrammaton, buď s tímto kruhem od počátku do konce! tak dej Deus! Fili! et Spiritus Sancta! Amen.

Poznámka: Tato modlitba musí se pronést třikrát, kord nebo meč se musí držeti nad kruhem, který se při tom obchází směrem do prava. Když jsi toto vše pozorně vykonal, pokrop kruh třikrát do kříže svěcenou vodou a při tom pokaždé vyslov:

Toto dej Deus! Fili! et Spiritus Sancta! Amen.

Tak učiníš kruh bezpečný před všemi duchy i ďáblu.

Konec všech příprav.

IV.

Operace

Chceš-li počítí svou operaci nebo evokaci, vezmi kruh a jdi v noci mezi dvanáctou a jednou hodinou na křižovatku tří cest, polož kruh na zem jak náleží, pokrop jej znovu třikrát svěcenou vodou ve Jménu Boha Otce + Boha Syna + a Boha Ducha Svatého +. Potom musíš zanítiti oheň a posvětití jej, jak jsme výše předepsali. Vezmeš své posvěcené svíčky a posvěcené kuřidlo do ruky a vstoupíš do kruhu tímto způsobem:

Vstup do kruhu nejdříve pravou nohou z východní strany světové, a sice do vnějšího kruhu, a při tom řekni: Ve jménu Boha Otce +, potom vstup levou nohou do prostředního kruhu a řekni při tom: ve jménu Boha Syna +, dále pravou i levou nohou do vnitřního kruhu a dodej při tom: ve jménu Boha Ducha Svatého + Amen.

Potom udělej nad kruhem ve vzduchu kříž, rozsvět' svoje svíčky, požehnej se křížem a říkej tuto modlitbu:

Znamení kříže buď na mém čele +, slova Kristova v mých ústech + zbraně Kristovy na mých prsou + pro znamení kříže + osvobod' mne Bože od mých viditelných i neviditelných nepřátel, moc Otce budiž mojí záštitou, moudrost Synova mne poučuj, láska Ducha osvětlí mne N... Požehnán budiž den a noc i hodina, ve které náš pán Ježíš Kristus byl zrozen Svatou Pannou Marií, ve jménu Otce + i Syna + i Ducha Svatého + Amen. Mne i moje společníky požehnej svatá panna Maria + Amen.

Potom se modli tuto magickou modlitbu:

Hel + Heloim + Helva + Ehejeh + Tetragrammaton + Adonaj + Šadaj + Sabaoth + Sother + Emmanuel + Alfa + Omega + Primus et Novissimus + Principum et Finis + Hagios + Ischyros + o Theos + Athanatos + Agla + Jehova + Homousion + Ya + Messias + Ašer Ehejeh + Christus vincit + Christus regnat + Christus imperat + Increatus pater + Increatus Filius + Increatus Spiritus sanctus + per signum crucis + de inimicis libera me N... (Vetkni svoje jméno), Deus meus + Amen.

Dále rozsvět' svoje svíčky a říkej po rozsvícení světel další modlitbu:

Ve jménu nebe a země, všech stvořených viditelných i neviditelných věcí, zasvěcuji tento den a hodinu milosti boží, prosím, aby můj svatý křest a svátosti, které jsem obdržel a všechna okolo mne napsaná slova byla mojí ochranou, jako kdybych je vyslovil z čistého srdce + Amen.

Jak je tento kruh dlouhý a široký, tak vysoko a hluboko ať je osvobozen a čist od všech činů moci ďáblovy a ať je vše v něm a okolo něho v moci a radě boží. Víím, že toto moje předsevzetí nedostačuje ku cti boží. Kdyby mělo toto moje dílo snad sloužit k prospěchu ďábla a jeho společníků a ne ku prospěchu mému a mých společníků, opouštím a vzdávám se ihned mého úmyslu. Právě tak, jako se narodil Ježíš Kristus podruhé v těle, tak nemůže uškodit Satan mé osobě v tomto mém kruhu. Výška, hloubka, délka a šířka náleží Bohu Cebaothu a ne Satanu, který je vtělenou anarchií a kterému zakazují škoditi ve jménu Boha Otce + i Syna + i Ducha Svatého + Amen.

Nyní přečti tiše evangelium Janovo a další modlitbu:

O Jehovah, prosím skrze Ježíše Krista, tvého milého syna, neboť všechna pomoc, veškerá síla, všechno požehnání a veškeré překonávání přichází od Tebe a Tebou také trvá! Proto ó Jehovo, odvažuji se před Tebou a Tvými Svatými Jména a ve Tvém Jménu volati anděly a duchy a od nich požadovati služby. Dovol ó Ježíši, který jsi vymýtil ďábla a zdeptal jeho říši cestou do pekel, mojí osobě, která v Tebe věří, zaklínati a poutati ďáblů a duchy, aby mojí osobě byli poddaní! Ježíši náš dej, abychom tímto počínáním nesešli na scestí, ale zůstali pravověrní a abychom všechny překážky překonali Tvými vlastními mocnými slovy, která jsi pronesl při svém sestoupení do pekel:

TANNO JEHOVA + COELUM + ET FIRMAMENT + ET TERRA + QUI FILII + SANCTA + EGO FILIUS + DEUS + AMEN.

Teď počni s velikou pečlivostí a pozorností zvučným hlasem následující hlavní vyvolávání, při čemž buď obrácen obličejem přesně k východu.

V.

Hlavní vyvolávání

Ve jménu všemocného Boha Otce, ve jménu Ježíše, Boha Syna, našeho pána a silou Ducha Svatého, zaklínám já, N... vás, čtyři králové čtyř částí světa, tebe králi Uriensi od východu, tebe, králi Paymone od západu, tebe, králi Egyne od poledne, tebe, králi Amaymone od jihu, tebe králi ohně Samaeli, tebe kníže vzduchu Azazeli, tebe kníže vody Azaeli, tebe kníže země Mahazaeli a vás všechny, kteří jste utvořeni ze čtyř živlů a ve vás nebo z vás žijí a vámi trvají, nejsvětějšími jmény božími Ehejeh Ašer Ehejeh, číslem Keter Eljon, řádem Haiioth haquadoš, nebem Primum mobile rešith ha-galgalím, knížetem Metatronem, Jodem Tetragrammatu, jeho číslem Chochmah, řádem Ophanim, sférou Masloth, knížetem Jophielem a jeho sluhou Racielem!

Zaklínám vás Tetragrammatem Elohim, jeho číslem Binah, řádem Aralim, sférou Šabathaj, knížetem Caphkielem a Jophielem!

Zaklínám vás jménem El, jeho číslem Chesd, řádem Hašmalim, sférou Cedek, knížetem Cadkielem!

Zaklínám vás jménem Elohim Gibor, číslem Geburah spojeným s Pachad, řádem Seraphim, sférou Šemeš, knížetem Raphaellem a Pelielem!

Zaklínám vás jménem Eloha spojeným s Vadaath, číslem Tiphereth, řádem Malachim, sférou Marta, knížetem Samaelem!

Zaklínám vás jménem JHVH Cebaoth, Adonaj Cebaoth, číslem Necach, řádem Elohim, sférou Nogah, knížetem Michaellem!

Zaklínám vás jménem Elohim Cebaoth, číslem Hod, řádem Bne Elohim, sférou Kochab, knížetem Hanielem a andělem Cerphielem!

Zaklínám vás jménem Šadaj Elchaj, číslem Jesod, řádem Cherubim, sférou Lebanah, knížetem Gabrielem!

Zaklínám vás jménem Adonaj Melek, číslem Malkuth, řádem Išim, sférou Holom Jesodoth, duší Mesiáše!

abyste velkoknížete Lucifera, Beelzebuba, Šatana, Aštherotha, Beharitha a všechny krále, kurfirsty, knížata, hrabata, barony, urozené, měšťany, sedláky, chytré, hloupé, ohnivé a svobodné duchy nezadržovali při mně, nebo mezi vámi, nýbrž je od sebe zavrhlí a vyloučili jako panna Maria zahrála příčinu všech hříchů, Amen.

Nyní volám já, N... , tebe peklo, pekelný oheň a všecka pekelná utrpení a muka, a vás, představení pekla, Behemote a Leviathane a vás, pekelné furie, Alecto, Megero, Kresiphono, Cerbere, vás pekelní soudci, Minos, Eactus, Radamandus, vás, čtyři pekelné řeky, Flegoton, Kokytus, Styx a Acheron, vás šest příčin všeho neštěstí, Acteus, Magelesius, Ormenus, Cykas, Nicon, Mimon!

Slyšte slova mých úst! Já N... zaklínám, já N... volám, já N... béru vás za svědky a poručím vám mocně a já N... zaklínám tímto tebe, Beelzebube, tebe Šatane, tebe Aštherotha, tebe Behemote, tebe Beharith a tebe, králi Uriensi od východu, tebe, králi Paymone od západu, tebe, králi Egyne od severu, tebe, králi Amaymone od jihu, tebe, Samaeli, kníže ohně, tebe, Azazeli, kníže vzduchu, tebe Azaeli, kníže vody, tebe Mahazaeli, kníže země!

Vás sedm ďábelských kurfirstu, Bludohne, Marbueli, Arieli, Acieli, Barbieli, Mephistophieli, Apadieli! Vás sedm knížat, Ahisdophieli, Camnieli, Padieli, Coradieli, Oshadieli, Adadieli, Casphieli, vás sedm hrabat Radieli, Dirachieli, Paradieli, Amodieli, Ischcabadieli, Jazarieli, Casadieli, vás sedm baronů, Germicieli, Adieli, Craffieli, Paradieli, Asardieli, Knidadieli, Amnieli! Vás sedm urozených, Amutieli, Kyrieli, Bethanaeli, Pelieli, Requieli, Abrineli, Targieli! Vás sedm měšťanů, Alhenieli, Amnixieli, Egibieli, Adrieli, Azerueli, Ergedieli, Abdicueli! Vás sedm selských duchů, Acerueli, Amadieli, Coradieli, Sumnidieli, Coachdieli, Kirotieli, Apatieli! Vás sedm chytrých duchů, Mephistophieli, Barbieli, Marbueli, Arieli, Acieli, Apadieli, Camnieli! Vás sedm hloupých duchů, Padieli, Caphieli, Paradieli, Casdieli, Kniedatieli, Amnieli, Targieli, vás čtyři svobodné duchy Asmodieli, Discerdieli, Amodieli, Damnieli!

Volám vás, zaklínám vás, béru vás za svědky, poručím vám nejsvětějšími jmény Ježíše Krista:

HAGIOS SOTHER + MESSIAS + SABAOTH + EMMANUEL + ADONAJ + OTHEOS + ATKANTOS + TETRAGRAMMATON + JESUS CHRISTUS + ELOHIM + HOMOUSIOS + SALVATOR + ALPHA + ET OMEGA + PRIMOGENITUS + PRINCIPIUM ET FINIS + VITA + VIRTUS + PARACLETUS + SAPIENTIA + MEDIATOR + AGNUS + OVIS + LEO + OS + VERBUM + IMAGO + DUX + LUX + GLORIA + SOL + SPLENDOR + PANIS + FORUS + OSTIUM + SPONSUS + PASTOR + PONTIFEX + PROPHETA + SANCTUS + PRAECEPTOR + OMNIPOTENS + MISERICORS + DEUS + IMMORTALIS + REX PACIFICUS + JUDEX + LEGIFER + ORIENS + CHARITAS + MONS + AETERNUS + CREATOR + REDEMPTOR + VITIS + CLAVIS + STELLA + MATUTINA + PETRA + SUBSTANTIA + BONITAS + SUMNUM + BONUM + SPES + FIDES +

HONOR + SPIRITUS + ISCHYROS + FLOS + FILIUS + PRIMUS + ET NIVISSIMUS + ,

abyste se okamžitě zjevili před mým kruhem bez vašich sluhů, bez bouře a nepohody, zcela mírně a příjemně, v přátelské a lidské postavě, položili svoje prsty na knihu a pantakly ležící mimo tento kruh, lidským a zvučným hlasem opakovali po mně následující přísahu a mně slíbili závazně dáti a opatřiti vše, co budu od vás požadovati, na co se budu tázati, zodpovíte dle pravdy, beze lži a podvodu, bez úhony mojí duše a mého těla. Touto slavnou formulí jste ode mne N... opatření ve všech směrech:

APORUPIS + FIRGINAS + PESCHEQUA + PODETVIA +.

Zasazuji vám tímto kůl nejsvětějšího:

O Jehovah + Mementum + Hischacos + Moaschelas + Adonaj + Jehovaš + Calamis + Mementum + Hischacos + Mischca + Gabrielis + Audie + Michaelis + Hischacos + Adonaj + Jehova + Mischca + Colimny + Kyrie + Oschka + Incie + Kyrie + Omminy + In Essentia +.

Dále prones formulí připoutání duchů, kterou musíš třikrát pronésti:

Deus + Padre + poutej + Jesus + udrž + Deus Spiritus + poutej + Sancta + udrž + Michaeli + pars poutej + ó Anaeli poutej skrze pars + ó Gabrieli + připoutej mocí Kristovou + udrž + uzavři + Lucifera + Beelzebuba, Šatana, Ašterotha, Behemoth + Beheritha + Uriense, Paymona, Egyna a Amaymona, Samaela, Azazela, Azaela, Mahazaela, Bludohna, Marbuela, Ariela, Aciela, Barbiela, Mephistophiela, Apadiela, Ahisdophiela, Camniela, Padiela, Coradiela, Osphadiela, Adadiela, Casphiela, Radiela, Dirachiela, Paradiela, Amodiela, Ischacabadiela, Jazariela, Casadiela, Adiela, Craphiela, Paradiela, Asardiela, Knidatiela, Amniela, Amutiela, Kyriela, Bethanaela, Peliela, Requiela, Abrinela, Targiela, Alheniela, Amnixiela, Egibiela, Adriela, Azeruela, Ergediela, Abdízuela, Aceruela, Amediela, Coradiela, Kirotiela, Apaktiela, Mephistophiela, Barbiela, Marbuela, Ariela, Aciela, Apadiela, Camniela, Padiela, Casphiela, Paradiela, Casdiela, Kniedatiela, Amniela, Tagriela, Asmodiela, Piscerdiela, Amodiela, Damniela!

Nyní použij tři kuřidel, která jsme uvedli v přípravách, při čemž musí duchové přísahati na knihu a pantakly přísežnou formulí, kterou jim předčítej hlasitě a srozumitelně. Formule zní následovně:

My, Lucifer a všichni předem řečení a všichni následující duchové přísaháme ti, N..., u Boha Všemohoucího skrze Ježíše Krista Nazaretského, ukřižovaného, našeho přemožitele, že věrně a poctivě vykonáme vše, co je v této knize napsáno a že ti nikdy nezpůsobíme žádnou škodu na těle a duši, a že vše co poručíš, okamžitě a bez zdráhání vyplníme, tak pravdivě, jako že Ježíš Kristus sestoupil v těle, a tak, jako že doufáme ještě v milost boží.

Když pronesli tuto přísahu, vykuřuj druhým kuřidlem, které je v předu popsáno a na konec rozluč se s nimi jednou z propouštěcích formulí, patřících dnu v týdnu, kdy konáš operaci:

- 1.Neděle: JISCHCA + ASCHCALY + JEHOOSALMS +.
- 2.Pondělí: HICUCOL SCHAMILE + OMASCALIIS + EMYLIIS AMMA CORDES +.
- 3.Úterý: COAM MASCHELEM + NAOSIE + UCADASCHIEN +.
- 4.Středa: HIMALESU + ONACOSCHILER + AAMMADAMLISCHIEN +.
- 5.Čtvrtek: ABACOSCHLIES + AMACOSCHALII + COMESCHISCHALIS +.
- 6.Pátek: ELOHIM MYLISCHOLAM + HIESCHCOSCHAI + O JEHOVA HISCHACOS +.

7.Sobota: ADONAJ + HISCHALY + SCHALAM JEHOŠCHALY + CHORTASCHINA
+.

Poznámka: Užijte se vždy té propouštěcí formulky, která se týká dne, o kterém evokujeme. Formulka se musí vyslovit třikrát a přidají se následující slova, která prones taktéž třikrát:

ITE PARIPACHI!

VI.

Odeslání

Vše je skončeno a proto odešli duchy zpět následujícím odesláním:

Jelikož ty, Lucifere, se všemi svými krály, kurfirsty, knížaty, hrabaty, barony, šlechtici, měšťanskými, selskými, chytrými, hloupými a volnými duchy, vykonal a vyplnil jsi moji vůli, na moji žádost jsi se dostavil se svými poddanými a zjevil jsi se, poroučím vám, jménem svým i mých společníků, dříve pronesenými sedmdesáti dvěma jmény, abyste byli poslušni mne v každém čase, až vás budu opět volati a žádati. Já, N... dávám dovolenou tobě Lucifere se všemi tvými poddanými duchy, odejděte v míru a poroučím vám, abyste dodrželi a vykonali nezlomně to, k čemu jsem vás zavázal všemi dříve pronesenými mocnými slovy a co jsem žádal svatými jmény. To poroučím tobě, Lucifere a celému tvému doprovodu ve jménu Ježíše Krista vašeho přemožitele. Odejděte nyní beze všeho dopuštění a hrůzy, bez poškození jak mojí osoby, tak mých společníků. Odejděte tedy ve jménu Boha Otce + i Syna + i Ducha Svatého +, odejděte, zmizte odtud ve jménu Panny Marie + matky Ježíše Krista +, VIRGO + FLOS + AURORA + NUBES + REGINA + THEOTOCOS + IMPERATRIX + DOMINA + AURORA + ANCILLA + HORTUS + FONDS + PUTEUS + LUNA + SOL + PORTA + DOMUS + BEATA + GLORIOSA + PIA + AULA + RUBUS + SCALA + STELLA + TURRIS + AUXILIATRIS + ARCA + THALAMUS + MARGARITA + TABERNACULUM + AMICA + VELLUS + PULCRA + MATER + ALMA + SPECIOSA + FORMOSA + BENEDICTA + SPONSA + MARIA +.

Nyní posvět' znovu svůj ochranný kruh a modli se pozorně a vroucně modlitbu, kterou pronášíme dříve, než opustíme kruh:

Ó Pane, všemocný Bože, pojď se mnou z kruhu a buď mým ochráncem po všechny dny a hodiny a buď mi milostiv, ochraňuj mne před vším neštěstím a před všemi nepřáteli, abych byl na základě tvé milosti jist před vším neštěstím i před veškerým ďábelským zaklínáním a úklady. Opatruj mne před vší zlobou a děsem na těchto mých magických cestách, abych byl bezpečný před vší zlobou zlých duchů, aby mi nemohli škodit a překážet ani bleskem, hřměním, ohněm ani vodou, či čímkoliv jiným, aby mne nemohli strašit a podobně, to vše propůjč mi Bůh Otec + i Syn + i Duch Svatý + AMEN.

Konec paktu posvěcením rituální knihy, týkající se celého pekelného vojska.

VII.

O paktu s určitým duchem na jistou dobu.

Dále následuje vypsání paktu, jak je možno spojit se s určitým duchem in specie na omezenou dobu s upsáním těla i duše.

Chceš-li uzavřít pakt s pekelným duchem, před čímž ochraňuj tě Bůh, učin tak v následující podobě: evokuj totiž ducha takového druhu, který potřebuješ, ku příkladu chceš-li peníze, musíš evokovat Aciele, chceš-li konat divy a umění, musíš evokovat Mephistophiela, Jazariela nebo Marbuela, u kterých nalezneš umění. Připrav se ale také k tomu, abys se mohl v

případě potřeby od paktu osvoboditi. Proto jdi k sv. přijímání (aby totiž později nebylo námitek), dále musíš nositi při sobě stále kořen černé čemeřice a kořen Áronův, aby tě nemohl pohroužiti ani vzíti.

Když chceš uzavřít smlouvu, napiš svoje podmínky na veliký arch ručního papíru, co od něho žádáš, jak ti má sloužiti, a uspořádej svoje přání ve formě výstižných a krátkých odstavců. Když jsi hotov, polož smlouvu před kruh a evokuj ducha jeho evokační formulí, která mu patří a které jsou dále v Magii Innaturalis u jednotlivých duchů vypsány.

Při zjevení se ducha musíš mu poručiti, aby vzal smlouvu sebou a aby smlouvu podepsal spolu s Luciferem ve všech bodech, při čemž mu pověz: dotyčný duch a Lucifer musí přísahati při našem vykupiteli, že bude vpsané body přesně dodržovati po tolik a tolik roků, řekněme dvacet, třicet a pod. Když je vše takto zařízeno, žádej pakt za dva, tři nebo čtyři dny zase zpět. Podepsanou smlouvu musíš nositi pečlivě při sobě po celou dobu, kterou on stanovil. Smlouvu dříve nevydávej a co je nejdůležitější, nepodepisuj svým jménem! Ty sám nesmíš smlouvu dříve podepsati, dokud ti nedá to, co jsi pro poprvé žádal, neboť jinak bys byl podveden a svoji nerozvážnost bys musil draho zaplatiti. Při tom nezapomeň, že žádný pakt nevstoupí v platnost dříve, jak za tři nebo čtyři týdny. Buď ale pro Boha pozorný, abys nic neučinil, co by se přičilo paktu, nebo se ti zle povede. Musíš také držeti ducha na uzdě, aby vše dodržoval, co ti přislíbil.

VIII.

Jak se osvobodíme od paktu.

Chceš-li zrušiti pakt, který jsi uzavřel, musíš koupiti prvorozeného beránka a zabít ho sám v pátek po novém měsíci po slunce východu ve jménu Boha. Krev zachyt' a nakresli jí kruh tak veliký, abys mohl v něm státi a napiš do prvního mezikruží následující:

Bůh miloval svět tak, že svého prvorozeného syna atd.

Do druhého napiš:

evangelium Janovo: Na počátku bylo Slovo a Slovo bylo u Boha atd.

Do třetího mezikruží napiš:

Krev Ježíše Krista, syna božího očisťuje mne ode všech hříchů. Křtem jsem přijal křesťanství. AMEN.

Když jsi zhotovil kruh, jak je psáno, musíš jej posvětit právě tak, jak se světit každý evokační kruh, aby byl jistý. Musí býti nakreslen a vše v něm napsáno beránčí krví. Potom evokuj ducha, se kterým jsi uzavřel pakt, citací jemu přináležející a požaduj smlouvu zpět. V kruhu pronášej před duchem tuto modlitbu:

O DEUS PATRE + DEUS FILII + DEUS SPIRITUS + ó svatý Michaeli,
prosím tě, abys mi pomohl zvítěziti nad satanem, kterému jsem já sloužil a on mě tak
a tak dlouho. +

Pak se modli dále:

Já, ubohý hříšník, stojím zde před Tebou, svatý Bože +, obtížený velikými a
těžkými hříchy. Následoval jsem hříchu naší pramatky Evy a přijímal jsem služby a
věci od Satana. Prosím Tě, věčný Bože, JHVH + ADONAJ + Ó ADONAM + Ó
AGLA + Ó AGLAM + Ó AGLY + ELOHIM + ELAY +, přijď svatý Bože a
pomoz mně, ubohému hříšníku N... DEUS SPIRITUS pomoz mi, aby duch odešel.
PAX MASDAY + CHADAY + SAHLDAM + IN NOMINE + DEUS PATRUS +
DEUS FILIUS + DEUS SPIRITUS + AMEN.

At' duch říká a slibuje cokoliv, nereaguj na nic, nevystupuj z kruhu, takže duch bude nucen uposlechnouti, odejde a ty budeš opět svobodný. Když jsi obdržel smlouvu zpět, zazdi ji do kostela na tři roky. Po této době budeš opět volný a můžeš být opět spasen. Musíš mu také jeho služby na hodinu vypovědět a říci mu, že ví že jeho čas uplynul a že nechceš používat více jeho služeb, že se chceš s ním vyrovnati a tím od něho oprostít ve jménu Boha Otce + ve jménu Ježíše Krista + ave jménu Ducha Svatého + AMEN.

Na to ho propust' odeslací formulí (viz co jsme řekli pod záhlavím) a čti svatá slova rozvázání paktu:

JESU CHRISTO ELOSCHY + MAAMADO + AGLA DOCA + JESUS +
MAASEH + REZAKARENUM + CHRISTE + REX + JEHOVAM +
JUDEORUM + Ó MASCHALEM + HISCHACOS + TETRAGRAMMATON +
Ó HILIISCHI + POHILY + HISCHACOS + JEHOVA + Ó HISCHACOLAM +
ELOHIM +.

Tato slova rozvázání jsou nejmocnějším zaklínáním, před kterým musí ustoupiti všichni duchové. Mimo toho čti jednu ze sedmi propouštěcích formulí, jak jsou uvedeny v kapitole o hlavním vyvolávání a modli se ve dne i v noci, aby ti Bůh tvoje odpadlictví odpustil a prominul tak nejtěžší hřích.

Tolik je slov a konání při rozvázání paktu a propouštění ducha.

AMEN.

Magia innaturalis

Bez kruhu nenech mne ozvati se
Jsem Ti nebezpečný;
Duch jde až na kůži
Nejsi-li jist svojí mocí;
Nenech se zlákat
K paktu s ním;
Sedět bude tvrdě na Tobě
Kde Tě nechráněného najde.

Proto nakresli předem kruh,
znaku dobře si povšimni;
Příprav vše s pílí
Než přikročíš k dílu.
Pak myslí na ducha.
Dej pozor na jeho znak,
Na něm závisí nejvíce.

Výsledku dosáhneš
Vyvoláváš-li v síle;
Tak přinutíš duchy
Jak já to konal -
A vše musí Ti dáti.

Kapitola I.

CABALA NIGRAE.

Hlava všech ďáblů a vládce celého pekelného vojska jmenuje se správně NADANIEL, je Bohem proklet a zavržen. Mágové a čarodějové nazývají jej také Luciferem, Bludohnem či Belzebubem. Jemu je podřízeno sedm vládců, kteří jsou pány sedmi planetárních protisfér a kteří se nazývají:

1. BARBIEL, vládce saturnské protisféry,
2. MEPHISTOPHIEL, vládce jupiterovské protisféry,
3. APADIEL (jiné jméno Samaelovo), vládce martické protisféry,
4. ACIEL, vládce sluneční protisféry,
5. ANAEL, vládce venušiny protisféry,
6. ARIEL, vládce merkurovské protisféry,
7. MARBUEL, vládce lunární protisféry.

Těmto sedmi vládcům je podřízeno sedm knížat:

1. AHISDOPHIEL,
2. CAMNIEL,
3. PADIEL,
4. CORADIEL,
5. OSPHADIEL,
6. ADADIEL,
7. CASPHIEL.

Kapitola II.

Kapitola III.

PROHLÁŠENÍ BARBIELE.

Faust položil Barbielovi otázku, aby byl vysvětlen Barbielův vliv. Barbiel odpověděl toto:

„Já, BARBIEL, nemohu magikovi mnoho prospěti. Mohu se přenést na místo magikem určené i s mými malými poddanými, kterých mám velice mnoho a kteří člověku slouží jen velice neradi. Když jsou ale magikem dobře ovládnáni, slouží vědomě a rádi pomohou a opatří vše, co je zapotřebí při zření ve sklenici neb zrcadle a já sám vykonávám jejich prostřednictvím vše, co chci komukoliv způsobiti.

Sám mohu opatřiti zpět vše, co bylo ukradeno, a sice i se samotným zlodějem. Taktéž mohu opatřiti zpět vše, co bylo ztraceno. Mojí planetou je Saturn a hodina Saturnova je hodinou mojí vlády. Pro tuto okolnost nejsem lidem nijak nakloněn, ale často protivníkem. Moje moc sahá na rozdíl od sil andělských až do polovice stupně JUPITEROVA a to jest také jediným důvodem, proč mohu někdy magikovi sloužiti, bičuje-li řádně a užívá-li správně mého znaku.“

Znaky, charaktery a pečete Barbielovy jsou vyobrazeny na tabulkách 4. a 5.

Kapitola IV.

VYVOLÁVÁNÍ BARBIELE.

Volám tě duchu Barbieli, já N... prostřednictvím SCHEHOSTIA! SCHELAM!
JEHOVA! VOTMEHASCHLA! SCHBEROCK! ADONAJ! PRAEMISCHCA!
ANIT! Ó AGLA! tvrzí beránčí! SPIRITUS! JEHOVA! PODASCHCIA! EFFT!

Já, N..., volám tě duchu Barbieli mocí ROLAMICON! HIPITE! AGLA!
ELOHIM! ROREMISCH! JEHOVA!

Já, N..., zaklínám tě duchu Barbieli skrze ROREIPSE! LOISANT! ET
PORTAM! BOLAIMY! ACOM! COELUM! QUIAVIT! IL SAMMAS!
RESTASCIA! Ó ADONAJ! Ó JEHOVA! PRASADEUS! AMA! FELA! ADONAJ!
PEDASCH! AMAVY! PĚRVIS! JEHOVA! MAFFIS! PARADIS! Ó MALVUS!
PERDECAMISCHY! MEFFE! AMENISCH!

Vidíš-li ducha, přednes svoji věc skromně, aby učinil ve tvém předsevzetí, jak náleží.
Doporučuji ti ve všech věcech skromnost, která se ti vždy vyplatí.

Kapitola V.

KONJURACE.

O JEHOVO, TVRZI BERÁNKŮ + MIHI + ó SABATHU + VODESCHCA
+ MIHI + ó duchu BARBIELI CAMVASTA + MIHI + ALLAGISTA +
BODESCHCAMILLA + ó EFFTA + JEFFT + SOL + LUNA + MEFISTDA +
ADONAJ + YLON + JOA + MISTALEM + ó duchu BARBIELI DEUSCHCA +
VOIBERDA + MERA + SATURNI + BECA + SAME + BROICAIMA +
INFOFECTE + PRAESTANTO + ó ELOHIM + in JEHOVA + CAPES
ADASCH + MEHAST ADONAJ + ó YII + INFORNA + PRAECA + AGLAM +
MIHI JAM ANAESCHCI + FEFORA + MIHI + AMO ATLE + PATRIARCHI +
ET PROPHETAE + ET EVANGELISTAE + ET YYNIEE JESU + ó CHRISTE
+ MESCHCA +!

Ó duchu BARBIELI MIAHASTY + PAODI + JESU + ó CASTE MIHI +
LAYLAM + MEHASTA + FIFACTIS CASTA + ALLIAMASTAE + JESUS +
HISCHACOS + FISTA + ALLAMANE + INFOSCHCALEM + MOASTEFIA +
PROAMA + INFOAS + MIHI + PROAMA + FAEDE JEHOVO + AMIA
JEOVIS + AMIA ADONAJ + AMIA AGLAM + AMIA JEHOVA + AMIA
HOCA + AMIA ADONAJSCHCOLAM + AMIA AGIMICOLAM + ó ELAY + ó
AELIAM + ó IMMANUEL + ó KYRIE + ó KYRIAS + ELEYSYN +
AMENISCH.

ITE PARIPACH.

Kapitola VI.

HLAVNÍ KONJURACE BARBIELE, NECHCE-LI SE PROMĚNITI.

JESUS + ARACH MIHI + SNEMESCHLAM + IMMANUEL + VERACH
+ AL + IMA + SUSCUMA + ó JEHOVA + ASTAS MIHY + ó ANAESCHA +
PRESVOLLAS + JAFET SOLJASFIA + HISCHACOS + ALLESMICOS +
FELSCHIEICAM + POTMEASSUAL + ó ADONAJ + ó JEHOVA + ó AGLA
+ ó JEHEL + ó ADENO + ó AJELA + ó FELAGOLIS + ó HISCHACOS +
MEOS A KYRIE + VEL KIRA + ET SOLONAY + YLAMS + MADESCHCA +
DIABOLAM + MONDESFIA + PORDASCHCA + SUA AUDSYBIO +
SOMFIA + ó ABIS + SONDESCHCA + MOMLEA + PORJES + ó ELOHIM +
ó KYRIE + POMDESCHCE + JEHOVA APRAECIS + DIABOLAM + ó
SPIRITUS BARBIELIS!

SPIA CUM CUSCI + APRAESCA + MIA + HISCHACOS +
PRAECADEST + HICOS + MIHY + OBDESCA + MIHI AGLAM + ó

ADONAJ + Ó YII + FIRCO + JEHOVA + BISMIA + ANE DIABOLAE + SOILO + DESCHCA + ELOY + AMESTA JENSIS + AMALE VOLT MENSIS + Ó JESUS + BENEDICTUS IN NOMINE CHRISTI + Ó KYRIE + Ó KYRIAS + ELEYSIN + JEHOVA + AMENISCH.

Poutání Barbiele:

DEUS PATRE + poutej + JESUS + udrž + DEUS SPIRITUS + poutej + SANCTA + udrž + MICHAELIS + PARS poutej + SAMUELIS + poutej skrze PARS + .

Kapitola VII.

PROPUŠTĚNÍ BARBIELE, JEHO ZAKLÍNACÍ PEČETĚ A KRUH.

Hlavní propouštěcí formule:

Ó BARBIELIS, DEO GRATIAS + JESUS + BENE BENEDICTAM + PORTAM + O BARBIELIS QUA SUAM DIABOLAM HOCAS SIS JESUS + AMEN.

Zaklínací pečeť je vyobrazena na tabulce 6.

Evokační kruh:

Evokační kruh vládce Barbiele je totožný s evokačním kruhem všech duchů, jak je uveden v Přípravách.

Kapitola VIII.

Ó VLÁDCI MEPHISTOPHIELOVI.

Mephistophiel je druhým vládcem pekelného vojska, kdež vládne jupiterovské protisféře. Anděl CADKIEL, trůnní anděl boží, je pánem nad ním.

Mephistophiel zjevuje se ve středu o první, šesté a desáté hodině denní, dále o desáté a dvanácté hodině noční.

Zjevuje se nejdříve v postavě ohnivého medvěda, jeho další a mírnější zjev je postava malého rozložitého muže s černou čepičkou na bezvlasé hlavě.

Poznámka překladatele:

Evokoval jsem roku 1938 za postavení Slunce v rybách a ubývající Luny třikrát tuto jupiterovskou démonickou inteligenci s použitím Faustových charakterů a pečeti. Zjevil se mi vždy v podobě staršího muže menší rozložitě postavy, oděný do středověké černé suknice převázané černým řemenem. Na hlavě měl baret černé barvy s fialovou kulíčkou na temeni a v ruce držel větvičku bodláku s abnormálně fialovým květem.

Jsem od té doby přesvědčen o hodnotě této inteligence, takže se nijak nedivím uzavření paktu mezi Faustem a jí. Dle mé zkušenosti pouze Mephistophiel může vyhovět a ukojit nenasytanou touhu vzdělaného člověka faustovského ražení po vědomostech jinak nikde nedosažitelných. Ne každý může evokovat archanděla Cadkiela, ne každý nese k tomu potřebné znaky světce. Mephistophiel byl proto racionalistovi Faustova typu bližším...

Kapitola IX.

FAUSTŮV PAKT S MEPHISTOPHIELEM.

Pekelný vládce Mephistophiel zjevil se mně, Faustovi, poprvé na jedné křižovatce v postavě ohnivého medvěda, který se pochvilu proměnil ve lva. Stále opěťovanými konjuracemi podařilo se mi ho přinutit, aby se zjevil v mojí pracovně, kam přišel jako starý, šedivý muž.

Tento duch učinil se mnou ihned pakt na 24 let a slíbil přenést mne na místa, kam si budu přát. Vyučoval mne také všemu umění nigromantickému a veškeré magii. Mephistophiel sám řekl o sobě:

„Ve mně jsou skryta veškerá tajemná umění přírody. Vládnu v hodinách Jupiterových, pročez jsem lidem velice nakloněn. Před uzavřením paktu napřed sám varuji; je-li ale uzavřen, jsem po jeho vypršení nemilosrdným a odevzdám hříšníka ihned svému pánu NADANIELOVI, který ho uvrhne do srdce planety CERUMEPITHIN.

Nejpřátelštější jsem ve zjevu starého šedivého muže. Moje pečeť je vzata z planetární sféry Jupiterovy a z hvězdy CERUMEPITHIN.

Kdo mne chce volati, musí položit můj znak před kruh a proti své tváři moji pečeť. Můj zjev je přes určité nepříjemnosti lepší, než pohrdáníhodné zjevy mnohých duchů.“

Pečetě Mephistophielovy jsou vyobrazeny na tabulkách 7-11.

Kapitola X.

PARTIKULÁRNÍ KONJURACE MEPHISTOPHIELA.

Dříve, než započneš evokovati, modli se modlitbu obvyklou před evokací všech duchů, kterou nalezněš v kapitole XVII.

Konjurace:

Já N..., volám tě, duchu Mephistophieli, skrze Ježíše Krista ! vítězného a evokuji tě mocnými slovy ELOHIM ! ESCHA ! ELOHA ! APSADAHII ! ANGIELUS ! a tvojí hvězdou, která se nazývá PENOTHOT a která se nachází při svém východu na šestém stupni a třetí minutě znamení Býka, které je také tvým znamením!

Já, N..., zaklínám tě duchu Mephistophieli mocí ROLAMICON ! HIPITE ! AGLA ! ELOHIM ! REREMISCH ! JEHOVA !!

Já, N..., zaklínám tě duchu Mephistophieli při ROREIPSE ! LOISSANT ET DORTAM ! BOLAIMY ! ACOM ! COELUM ! QUIAVITTT ! SAMMAS ! RESTASCIA ! ó ADONAJ ! ó JEHOVA ! PRASA DEUS ! a při nebeském vojsku, abys se ihned zjevil před mým kruhem a dal mi odpověď v řeči, kterou ovládám, VENI ! VENI ! VENI ! AMEN.

Kapitola XI.

HLAVNÍ KONJURACE MEPHISTOPHIELA.

Volám tě duchu Mephistophieli při SCHEHOSTIA + SCHELAM + JEHOVA + VOTEMEHASCHLA + SBEROCK + ADONAJ + PRAEMISCHCA + AVIT + Ó AGLA + ET SPIRITUS + JEHOVA + PODASCHCIA + EFFTA + AMA + FELA + ADONAJ + PEDASCH + AMAVY + PERVIS + JEHOVA + MAFFIS + PARDII +!

Já, N..., volám tě duchu Mephistophieli při ROLAMICON + HIPITE + AGLA + FLOHYM + REREMISCH + JEHOVA!

Já, N..., zaklínám tě duchu Mephistophieli mocí ROREIPSE + LOISANT ET DORTAM + BOLAIMY + ACOM + COELUM + QUIAVITTT + SAMMAS + RESTASCIA + ó ADONAJ + ó JEHOVA + PRASA DEUS ET PRAESANT DEUS + ó MALFUS + PER DECAMISCHI + MEFFE +! AMENISCH.

Druhá hlavní konjurace:

Ó JEHOVA + MIHY + ELOI + AMSABBATH + VODESCHCA + MIHY + ó SPIRITUS MEPHISTOPHIELES CAMVASTA MIHY + ALLAGISTA + BOEDESCHCA + MILLA + ó EFFTA + JEFFT + SOLL + LUNA + MEFESTA + ADONAJ + YLON + JOA + MISTALEM + ó SPIRITUS MEPHISTOPHIELIS DEUSCHA + VOIBERDA + MERA + SATURNI + BECA SAME + BRAECAIMA + INFOFECTE + PRAESTANTO + ELOHIM + IN JEHOVA + CAPES ADASCH + MEHAST + ADONAJ + YII + IN FORMA + PRAECA AGLAM + MIHI JAM ANAESCHCI + FEFORA MIHY + AMO + AELO + PATRIARCHY + ET PROPHETAE + ET EVANGELISTAE + ET JYNYE JESU + ó CHRISTE + MESCHCA + ó SPIRITUS MEPHISTOPHIELES + MIAHASTY + PAODY + JESUS + HISCHACOS + FISTA + ALAMAME + INFOSCALEM + MOASTEFIA + PRO AMA + IN FOAS + MIHY + PRO AMA + IN FOAS + MIHY + PRO AMAFEDAE + JEHOVA + AMIA + AMIA JEHOVIS + ADONAJ + AMIA AGLAM + AMIA JEHOVA + AMIA ADONAJSCHOLAM + AMIA AGIMICOLAM + ó ELAI + ó AEILAM + ó IMMANUEL + ó KYRIE + ó KYRIAS + ELEISON +! AMENISCH.

Třetí hlavní konjurace:

Ó JESUS + ARACH + MIHY + SNEMESCHLAM + ó IMMANUEL + VERACH + ALHIMA + SUSCUMA + JEHOVA + ASTAS MIHY + Ó ANAESCHCI + PRESVOLLAS + JAFET + SOLJASFIA + HISCHACOS + ALLESMICOS + FELSCHEICAM + POTMEASSUAL + ó ADONAJ + ó JEHOVA + ó AGLAM + ó JOHEL + ó ADENO + ó AJELA + FELAGOLIS + ó HISCHACOS + MEOS A KYRIE + VEL KYRA + ET SOLANAY + YLAMS + MADESCHCA + DIABOLA + MONDESFIA + PORDASCHCA + SUA AUDISBIO + SOMFIA + ó ABIS SONDESCHCA + MOMLEA + PORJEAS + ó ELOHIM + ó KYRIE + POMDESCHCE + JEHOVA + ó PRAECIS DIABOLAM + Ó SPIRITUS MEPHISTOPHIEL + SPIA CUM CUSCI + A PRESCA MIA + HISCHACOS + PRAECADEST + HICOS MIHY + OBDESCA + MIHY AGLAM + ADONAJ + ó YII + FIRCA JEHOVA + BISMIA ANE DIABOLAE + SOILO DESCHCA + ELOY + AMNESTAA + JENSIS + AMELEVOTH MENSIS + ó JESUS + BENEDICTUS IN NOMINE CHRISTUS + ó KYRIE + ó KYRAS + ó KYRIE + ELEISON + JEHOVAH +! AMENISCH.

Připoutání Mephistophiela, zjevuje-li se:

DEO FILII + JESUS + CHRISTUS + poutám + ANGIELUS + poutám + ó SANCT MICHAELIS + poutám + ó SANCT RAPHAELIS + poutám poutem + DEUS + JESUS +, kterým připoutal HISCHACOS do temnot + co poutal + CHRISTUS + JESUS + mocí svého otce + buď připoután + MEPHISTOPHIELI + pouto lež na tobě +! AMENISCH.

Toto připoutání musí být proneseno třikrát.

Proměnění Mephistophielovo je totéž, jako u ACIELE a sice:

Ó JEHOVA + MEMENTUM + HISCHACOS + MOASCHEOLAS + atd.

Druhá, jakož i třetí formulka proměnění je uvedena tamtéž.

Při evokaci Mephistophiela musí být jeho pečeť, která je vyobrazena na tabulce 12, položena před operátorem a znak předchozí musí být položen na kruh. Docílí se tím lepšího zjevu.

Kapitola XII.

PROPUŠTĚNÍ MEPHISTOPHIELA.

Když jsme obdrželi vše, co jsme žádali, odešleme ho následujícími formulkami:

Partikulární propouštění:

EGO, N... JA JAY, Ó SPIRITUS MEPHISTOPHIEL + DEO GRATIAS + RUAY + DEUS + JESUS + ET FILII + AMEN.

Hlavní propouštění:

Ó MEPHISTOPHIEL + DEGRATIAS + JESUS + BENE BENEDICTAM + PORTAM + MEPHISTOPHIEL + QUA SUA + DIABOLAM + HOCAS SIS + JESUS + AMEN.

Poznámka:

Jedna z těchto formulek pronese se třikrát a kdyby nechtěl odejít, čti ještě následující formulku:

ELOSCHY + MAAMADO + AGLA DOCA + JESUS + MAASCH + REENAZARETUM + CHRISTE + REX + JEHOVAM + JUDAEORUM + ó MASCHALEM + HISCHACOS + TETRAGRAMMATON + ó HISCHACOLAM + ELOHIM +.

Tato svatá slova jsou zaklínáním všech duchů, před kterým žádný z nich neobstojí. Kdyby snad ještě nechtěl odejít, čti jednu ze sedmi hlavních propouštěcích formulek.

Na tabulce 13. je vyobrazen evokační kruh Mephistophiela.

Kapitola XIII.

Ó VLÁDCI APADIELOVI.

Apadiel je třetím vládcem pekel, který je podřízen planetární sféře martické, ovládané archandělem SAMAELEM, trůnním andělem Božím. Zjevuje se v úterý ráno o jedné, třetí a osmé hodině, dále v noci od devíti do dvanácti hodin jako ohnivý muž oděný tygří koží, který v ruce třímá válečnou palici.

Vyznání APADIELOVO:

„Já, APADIEL, způsobuji mezi lidmi válku, nenávisť a hádky. Dávám jedněm vítězství, druhé činím otroky a přemoženými. Lidem, kteří uzavřou se mnou pakt, propůjčuji nadpřirozenou sílu a odolnost, dále učím způsobiti bouře a nepohodu, jakož i umění vykouzlení a postavití do pole vojáky.

Moje pečeť je vyobrazena na tab. 14. a 15., je odvozena z planetární sféry martické a démona Martova.“

Kapitola XIV.

POZNÁMKY K EVOKACI APADIELE.

Veškeré evokační formulky k vyvolávání Apadieje jsou totožné s formulkami Barbielovými, takže je použijeme zaměňivše jméno Barbiel za Apadiel.

Evokační kruh Apadielův:

Do prvního mezikruží evokačního kruhu Apadielova napiš:

DEUS + AGLA + ET AGLAM + Ó ADONAJ + ET JEHOVA + ELOHIM
+ a astrologický znak planety Marta a Merkura +.

Do prostředního mezikruží napiš slova:

JESUS CHRISTUS + ELOHIM + ET ELOAY + KYRIE + CHRISTE +
BERÁNKU + který jsi byl obětován pro naše hříchy + Svatý MAREK + Svatý
LUKÁŠ + Svatý JAN + Svatý MATOUŠ +.

Do vnitřního mezikruží napiš EVANGELIUM JANOVO a jména sedmi trůnních andělů
Božích.

Zbývá-li v prvním mezikruží ještě místo, napiš tam jména patriarchů: ABRAHAM + IZÁK
+ JAKOB + NOAH + DAVID + SAMUEL +. Viz obrazec 16.

Kapitola XV.

O VLÁDCI ACIELOVI.

Aciel je čtvrtý pekelný vládce podléhající sféře sluneční, které vládne archanděl RAPHAEL,
trůnní anděl Boží.

ACIELE možno evokovati v neděli ráno o jedné, šesté a desáté hodině, v noci o desáté a
dvanácté hodině.

Zjevuje se v postavě obrovského červeného býka s velikým ohnivým okem, nebo jako
velký černý pes s ohnivýma očima. Magik musí ho umět pomocí konjurací donutiti, aby se zjevil v
lidské podobě.

Kapitola XVI.

CO PRAVÍ ACIEL O SOBĚ.

Mně, doktoru Janu Faustovi, musel čtvrtý vládce pekelných vojsk ACIEL přísahati a sděliti
dle pravdy svoje vlastnosti, vládu a moc.

ACIEL mi sdělil:

„Jsem pánem veškerých ukrytých pokladů země a mám moc je odhalovati. Zjevují se
nejdříve v postavě velikého červeného býka a s velikým hřmotem. Napadne-li mne magik
odpovídajícím zaklínáním, proměním se ve psa. Nerad něco dávám a co jsem nucen dáti, dávám
jen po velikých zaklínáních, takže magik musí bičovati můj znak tak dlouho, až mne unaví. Lidem
nejsem nijak příliš nakloněn, avšak moje planeta, SLUNCE, příznivá člověku, leží na mně příliš
těžce a ubírá mi sílu. Jsem velice lstivý a umím magika klamat mistrovsky. Kdo uzavře se mnou
pakt, je obyčejně mnou podveden, neboť nechci nikomu poctivě sloužiti. Za to kníže duchů
CAMNIEL, který je mi podřízen, slouží lidem velmi rád. Má svoji sílu a moc propůjčenou ode
mne a může sloužiti v mém jménu, jako bych to byl já sám. Beze mne nemůže ale nic vykonati, já
sám musím býti na tom účasten.

Uzavře-li někdo s ním pakt ve jménu mém, obdrží bohatství ve jménu mém ode mne i od
něho. Z paktu není žádné odvolání, takže duše magikova mi náleží plně. Nespokojím se také
žádnou náhradní obětí, naopak, při podobném pokusu a dokonce úmyslu vyprší ihned doba
paktu. To necht' má každý dobře na paměti.“

Viz tabulky 17., 18., 19. a 20.

Kapitola XVII.

EVOKAČNÍ MODLITBA, KTERÉ SE UŽÍVÁ PŘI VŠECH OPERACÍCH A ZVLÁŠTĚ PŘI EVOKACI ACIELE.

Jehovo, prosím Tě skrze Ježíše Krista, Tvého milého syna, abys mi dovolil učiniti počátek Tvým svatým Jménem, abych mohl volati anděly a duchy a nutiti je, aby se zjevili přede mnou, neboť veškerá moc, pomoc a síla překonání a požehnání pochází od Tebe.

Ježíši můj, dovol, abych mohl duchy zaklínati a poutati ve Tvém svatém Jménu a tvými mocnými slovy:

TANTO JEHOVA + COELUM + ET FIRMAMENT + ET PLANETARUM + ET TERRA + QUI FILII + SANCTA + EGO FILII + DEUS + AMEN.

Hlavní konjurace:

Hlavní konjurace vládce ACIELE jsou tytéž, jako u vládce MEPHISTOPHIELA. Zamění se pouze jména na místech, kde se v těchto třech různých konjuracích vyskytují.

Kapitola XVIII.

PARTIKULÁRNÍ EVOKACE ACIELE.

Já, N..., poručím ti duchu Acieli, abys se ihned zjevil slovem ELOHIM + ELOAY + JAHVEH + IYY + andělem AMIXIELEM + a tvojí hvězdou, která se nazývá SADALACHIA a která vychází na sedmém stupni znamení Ryb, které je také tvým znamením.

Já, N..., volám tě duchu ACIELI skrze ROLAMICON + HIPITE + AGLA + ELOHIM + REREMISCH + JEHOVA +.

Já, N..., zaklínám tě duchu ACIELI mocí ROREIPSE + LOISANT ET DORTAM + BOLAIMY + ACOM + COELUM + UIAVITTT + SAMMAS + RESTASCIA + ó ADONAJ + ó JEHOVA + PRASA DEUS +.

Já, N..., poručím, poručím, poručím tobě duchu ACIELI tvým andělem AMIXIELEM v hodině Jupiterově et ANGLY + RACIEL ET MICHAEL a tím, který zde byl AEJOLA + COELUM ET TERRA + učíš, učíš, učíš duchu ACIELI, co ti poručím slovem ELOHIM! AMEN.

Kapitola XIX.

HLAVNÍ KONJURACE ACIELOVA NUTNÁ K JEHO UTIŠENÍ, ZJEVUJE-LI SE HŘMOTNĚ.

CADELEO + SAMPa + DEUS + CADALEM + óACIEL PORS SEMPER NON CATIS MIHI CASTA OLEUM JESUS + ET COELUM + ET FIRMAMENT + ET PLANETARUM + ET SPIRITUS + PATRIARCHI + ET SOLONY + IPSIE KASSIEL + MICHAEL + AMIXIEL + CUM STELLA SADALACHIA + ET DEUM DEFISCH, COMPORITIS + HIC IST ET SPIRITUS + SANCTA + AMENISCH.

Když se ti ACIEL zjevil, pozdravuj jej pozdravem, kterého musíš používatí vůči všem duchům a buď dále velmi pozorný:

Pozdrav duchů: APOMPIS + FIRGINAS + DESCHEQUA + PODETVIA +.

Potom ho poutej následujícím poutem:

DEUS PATRE + poutej + JESUS + udrž + DEUS SPIRITUS + poutej + SANCTA + udrž + MICHAEL PARS + poutej + AMIXIEL + poutej mocí PARS!

Tato formulka se musí vysloviti třikrát. Když jsi Aciele připoutal, musíš jej proměnit následujícími formulkami:

I.

Ó JEHOVA + MEMENTUM + HISCHOCAS + MOASCHEOLAS + ADONAJ + JEHOVASCH + CALAMIS + MEMENTUM + HISCHACOS + MISCHCA + AGLAM + MISCHCA + GABRIELIS + AUDIE + MICHAELIS + HISCHACOS + ADONAJ + JEHOVA + MIESCHCA + COLIMMY + KYRIE + OMMNY + IN ESSENTIA!

II.

Vezmi česnek, síru a kořen černé čemeřice, udělej z toho prášek jak bylo v přípravách popsáno, házej to na uhlí a když počne vycházeti hustý dým, říkej tato slova a buď opatrný, aby tebou duch nemrštil na zem:

Ó JEHOVA + Ó ADONAJ + PARALIMIDATE + JESUS LORATE PACEM +.

Tato formulka se musí třikrát vysloviti.

III.

Vrhni na žhavé uhlí smůlu a sirný květ a vykuřuj směrem k duchu za pronášení této formulky:

Ó JEHOVA + ASCHOG + ADONAJ + ASCHLAM + ELOY + Ó AGLA + MESCHA + GAM + INSCHEKYRIE +.

Poznámka: Jelikož je Aciel ve většině případů neposlušný a nechce vykonati co mu poroučíme, musíme mít po ruce metlu, kterou bičujeme jeho znak tak dlouho, až poslechne a vykoná vše, co jsme žádali.

Kapitola XX.

○ BIČOVÁNÍ DUCHŮ.

Jdi v úterý nebo v pátek do míst, kde roste jalovec a v hodině vlády Marta uřízni třemi řezy ve jménu svaté Trojice pěkný, rovný prut. Na ruku musíš mít rukavice, nejlépe z hedvábí. Dones prut domů a na tajném místě, kde by prut nikdo neviděl a nemohl se jej nikdo dotknouti, ulož jej na tři hodiny.

Po třech hodinách prut opět vyndej a ořež hladce po obou stranách, abys na ně mohl vyřezati slova, jak jsou nakreslena na tabulce a na straně, která je na obraze metly (tabulka 21.) označena písmenou A vyřež tato slova:

PLOD ŽENY ROZŠLÁPNE HLAVU HADA. - Na druhé straně, kterou jsme na obraze označili jako B, vyřež: SMRTI, KDE JE TVŮJ TRN, PEKLO, KDE JE TVOJE VÍTĚZSTVÍ. Tuto metlu používej při exorcismech nechce-li duch uposlechnouti a při bičování říkej třikrát formulku, která je dále uvedena. Vždy, když ji dokončíš, udeř křížovitě do vzduchu proti duchu, ale tak abys se nevyklonil z kruhu: DEUS HARAM + JESUS HARAM + SPIRITUS HARAM +!

Potom přidej kuřidlo na oheň a říkej během vykuřování tuto další formulku bičující rovněž duchy:

Ó ADONAJ + PRECIS + CHRISTE + AHISCHCA + VEL OHISCHAM +
ó MISERE JEHOVA + MISHCARE + Ó VOVORES + MICADESCAY +
ADONAJ + FIRMASCHCE + PADAS + HICA ME JEHOVA + ó JESU +
ADONAJ + JE PASCA NON CANA + IT' DEA EA + VIA OCCA + AELO
PONASHKI + OMIRSCH + ó DEUS + MAAAY + EAM NOES VEL KYRIE O
HISCHACOS MEY + MEY + OPOSCA VIA OMNES OHICA MEUS
COMCLUSUS + ó TERRA + FEMMUS + ó ADONAJ + JEO SEUM POPORES
+ VEL POPORE + ó MEUM DUSCE + CADE VEL CADIS + RELOOVEIS +
ELOY + ADONAJ + JEHOVA + HISCHACOM + ISCHE + ó ISCHE +
JEHOVA + PODACIS +! AMENISCH.

Kapitola XXI.

Ó PROMLUVÁCH A OTÁZKÁCH K DUCHŮM.

Napiš svoji žádost na lístek, který se musí položit před kruh vedle zaklínací pečeti. Zeptej se ducha, jak se jmenuje a v případě, že nepřichází tak, jak jsi ho žádal, odešli ho, anej jej můžeš opět nutiti opakováním jeho zaklínací pečeti.

Můžeš ho také donutiti ku přísaze na kříž, aby tě nepodvedl a vykonal vše přesně, jak si přeješ, neboť duchové jsou velice chytrí a především lstiví.

Kapitola XXII.

Ó ACIELOVÉ ZAKLÍNACÍ PEČETI.

Když ti duch odpověděl, pověz mu svoje přání a když se zdráhá je vyplniti, nech ho nejdříve opakovati při jeho zaklínací pečeti, jak stojí psáno níže a předříkávej:

ACIELI, řekni nejdříve:

1. JEŽÍŠ KRISTUS STAL SE TĚLEM.
2. MOCÍ BOŽÍ, KTEROU NELZE VYKOŘENITI.
3. ACIELI, MUSÍŠ VYKONATI A DODRŽETI VŠE, CO ŽÁDÁM PŘI KŘÍŽI JEŽÍŠE KRISTA.
4. MUSÍŠ PŘISAHATI PŘI SVÉ PEČETI, ŽE MI DÁŠ SVŮJ ZNAK.
5. ACIELI, ŘEKNI PŘED VŠEMOCÍ BOŽÍ AMEN, ŽE TO VŠE DODRŽÍŠ.
6. TAK PRAVDIVĚ, JAKO ŽE JE TVOJÍ PLANETOU SLUNCE STOJÍCÍ NA NEBI AMEN JEŠTĚ JEDNOU.
7. TAK PRAVDIVĚ, JAKO JEŽÍŠ KRISTUS + STAL SE TĚLEM, MOCÍ BOŽÍ, AMEN.

Toto opakuj tak dlouho, až vykoná vše, jak žádáš. Můžeš mu také méně dovoliti, nechce-li upustiti od paktu, nebo zaklíněj ho ještě jednou jeho hlavní konjurací.

Výklad Acielovy zaklínací pečeti:

Acielovi nelze důvěřovati. proto musíš ho nechat přísahati, že vše slíbené dodrží. Přivaž kříž na magický meč a vysuň ho z kruhu, aby si duch kleknul před kříž a přísahal následovně:

ACIELOVA PŘÍSAHA:

1. Já, Aciel, pravím před všemocí Boží, že Ježíš Kristus vstoupil do těla mocí Boha živého. (To musí opakovati třikráte.)

2. Já, vládce Aciel, přísahám tímto před všemocí Boží a před Křížem Ježíše Krista - i při mojí pečeti, že vše, co jsem slíbil, budu pevně dodržovati, k čemuž mi dopomáhej Bůh k věčné slávě a radosti, tak pravdivě, jako že je mojí planetou slunce, které stojí na nebi. Já, vládce Aciel, pravím AMEN. Tuto přísahu musí Aciel třikrát opakovati.

Muč ho tak dlouho, dokud nevykoná vše, jak jsi si přál a nech jej veškerá slova jasně a zřetelně opakovati. Když nemůže, ať řekne "ANO" a udělá to, co si přeješ. Potom ho zapřísahaej, aby ponechal dotyčnou věc, jakož i zaklínací pečeť na místě bez jakékoliv škody.

Kapitola XXIII.

KONJURACE UŽÍVANÁ PROTI VZPURNÉMU ACIELOVI.

Zaklínej ho, nechce-li dodržeti svoji přísahu nebo žádaný předmět na místě, touto konjurací:

Ó AGLAM + MIHY EST JESUS + MORSALA + QUARDAM + SOLA + JEHOVA + DORSAIT EST QUAM + CHRISTE + SOLONA ACIEL ET PER QUAM JESUS + HOC EST + JESUS + AMEN.

Kapitola XXIV.

JEDNÁNÍ S ACIELEM, PŘINÁŠÍ-LI PENÍZE.

Když máš Aciele před sebou s penězi nebo se zlatem a je-li výhrůžný a hřmotný, pronášeš k němu tuto konjuraci:

Ó DEUS + který jsi stvořil slunce + AGLA QUA SON FASTA + DIARE + VOLOSAM + TERRA + QUYILUT + SAMMINES + JESUS + CHRISTUS + LENAARENUS + COELUM + QUI PRO AVIT + SAMMAS + MARIA + TESLASCIA + Ó ADONAJ + Ó JAHVEH + ET PRAESTANT DEUS + AMENISCH.

Po odříkání této konjurace ihned ztichne a vydá co přinesl, neboť jsi jej přinutil, aby vyplnil tvoji žádost.

Kapitola XXV.

Ó PŘEVZETÍ PENĚZ.

Když přijímáš od Aciele peníze nebo cokoliv, říkej tuto formulku:

DEUS + SEMPER + FILIUS + SPIRITUS + ET SEMPER + CORTALAMS + Ó JESUS + PER ACIELIS + Ó CHRISTE + CORDABENUS + POLOSOMISS + IT EST JESUS + PERSONA COM CHRISTE + MALES SUPER + EST COM ACIELIS + DUCIS JESUS + AMEN.

Kapitola XXVI.

Ó VYKOPÁVÁNÍ POKLADU.

Chceš-li vykopati poklad, který ti byl duchem ukázán, musíš vyrýti na držadlo lopaty: T T T, a při vykopávání vykuřovati kuřidlem z kadidla, myrhy, meduňky, dračí krve, síry, rozmariny, a říkati třikrát tuto formuli:

Ó JEHOVA + AMASALM + HISCHACOLAM + JESUS + MAASCII +
CHRISTE + NAZARENUS + REX + ELOHIM + JUDAEORUM + ADAS +
KIPIS + ó JESUS + HOCORDAM + SCHACOS + DIABOLAM + CHRISTE +
BENEDICTAM +.

Vykopaný předmět musíš pokropiti svčenu vodou, která je užívána při křtu a sice tak, jako když kněz křtí dítě. Nakonec musíš pronésti formulku odeslání ducha, která patří tomu dni.

Poznámka: Tato formulka je uvedena v předu.

Kapitola XXVII.

PROPUŠTĚNÍ ACIELE.

EGO, N..., JA JAY + ó ACIEL DEGRATIS + RUAY + DEUS + JESUS + ET FILII + AMEN. (Pronáší se třikráte.)

2. formulka:

Ó ACIELIS + DEGRATIS + JESUS + BENE + BENEDICTAM + PORTAM + ACIELIS + QUASUAM + HOCAS SIS + JESUS + AMEN. (Opět třikráte.)

3. Rozloučení, kterého se používá za různých dnů, dle planetární signatury ducha:

Slunce: AMASCHILAM + COMDASCHCIAM + LOSCHILIHOMNY + JEHOVA +.

Merkur: HISICHALEMS + ADONAJ + JEHOVA + ANADAHISCHAG +.

Saturn: ELOI JEHOVA + ADONAJ + ALOISCHCA + AGLAM + MEDASCH +.

Luna: KYRIE ELEISON + AGEO + AMESCHALE + JEHOVA + ADESHISCHAG +.

Mars: MASCHA + JEHOVA + ATTISTE + VAE AMEHOT + FOS + ADONAJ +.

Nechce-li duch ještě odejít, čti další formulku z mojí MAGIA ALBA a další formulky:

Slunce: WARSCHAALIAM + COOARDIRSCH + ADONAHILAMS +.

Jupiter: IN NOMINE TETRAGRAMMATON + ISCHCAUSETHI + JEHOVA +. (Platí též pro lunární duchy.)

Merkur: COJISCHAGLA + AMASCHALE + DOBEAM +.

Venuše: TRAMASCHCILAMS + OFFACASCHKY + JEHOVA +. (Platí i Saturnovi.)

Jiné formulky: JISCHCA + ASCHCALY + JEHOOSALMS +. HICUCOLSCHAMILE + OMASCHCALIIS + EMILIIS AMAM CORDES +. ELOHIMMILISCHCOLAM + HIECOSDAY + ó JEHOVA + CHRISTE JESUS +. ADONA JESUS HISCHALY + SCHALAM JEHOSCHALY + CHRISTE CERTASCHINA +. Po ukončeném díle se pilně modli, měj Boha před očima i v srdci, požehnej sebe i svůj evokační kruh.

Kapitola XXVIII.

ACIELŮV ZAKLÍNACÍ ZNAK.

Chceš-li obdržeti Acielův zaklínací znak, musíš koupiti:

1 gran SASABARAMIMY a 1 lot dračí krve, udělati z toho inkoust, kterým napiš na pergamen toto:

JESUS VINCIT ACIEL + PARS CHRISTE KOMTLA ACIEL Ó ADONAJ
DOMIS ACIEL QUAS AGLA DORTONNOY ACIEL JEHOVA ET QUAS FILII
PORS ACIEL.

List pergamenu s tímto nápisem polož před kruh a evokuj ACIELE. Zanechá ti před kruhem svůj zaklínací znak, kterým můžeš vykonati mnoho věcí na stavbách, shromážděních a při nalézání věcí. Položíš-li tento znak v domě, budeš věděti vždy vše co jest, co kdo o tobě mluví, co kdo právě koná atd. Správné užití tohoto znaku je zde toliko slabě nařeknuto, neboť patří k velikým tajemstvím NIGROMANTIE. Můžeš napsati také dopis, ve kterém žádáš určitou odpověď o věci, jejíž průběh přeješ si znáti, evokuj ducha a obdržíš odpověď.

Viz tabulku 22.

Kapitola XXIX.

Ó PÍSEMNÉ ODPOVĚDI ACIELOVĚ.

Nechce-li nebo nemůže-li Aciel mluvit a odpovídati, musíš následujícím zaklínáním ho donutiti, aby ti dal písemnou odpověď:

Ó všemocný Bože, JEHOVO, prosím Tě, skrze Tvého syna, abys mi dal sílu zaklínati pekelného vládce ACIELE, aby mne poslouchal a vyplnil moji vůli. DORTAM + ET BOLAYMY + ITESALE + CREDAB, MORADAB, MARIOE, ACOM + BISSINIS DIABOLA LUCIFER ATLAS SINPOROLATIS, ó JEHOVA + ó ADONAJ + ó AGLA + ó AGLAM + PATRE + PATRUM + CORIAM + POATOCE + ROREIPSE + LOSONAT +.

Já, N..., zaklínám tebe, duchu Acieli, abys mi dal písemnou odpověď, k čemuž tě donutí TETRAGRAMMATON + MIHY + EST SOLU + QUAM + AMEN.

Kapitola XXX.

JEDNÁ O PÁTÉM VLÁDCI ZVANÉM ANAEL.

Anael je pátým vládcem pekel a je podřízen planetě Venuši. Jeho regent se nazývá Haniel a je trůnním andělem Božím. Anael se zjevuje v pátek ráno o 1., 3. a 8. hodině jako krásná pana doprovázená sluhou, který jí nese vlečku.

Kapitola XXXI.

POJEDNÁVÁ O VYZNÁNÍ ANAELOVĚ A JEHO PEČETI.

Já, kníže ANAEL, jsem knížetem lásky, spojuji srdce lidí nerozrušitelným poutem, takže i největší nepřátelé mým vyvoláváním musí se přeměnit ve věrné přátele, dále je mojí zvláštní povinností sloužiti ženskému pohlaví. Který člověk mne volá v hodinách mojí vlády je z nejmšťastnějších na světě v bohatství, cti i krásných ženách, moje pečeť je odvozena z charakteru Venuše a inteligence inteligencí Venuše. (Viz tabulky 23. a 24.)

Nyní následují citace. Tyto citace, které dále následují, když je čteš, přijde volaný duch.

CITATIO I.

LARABAY + PELIARSONOR + MASARAMA + HASARIAN + PLIASONOR + NESOMBAL + DEUS + VESAR + HAMACHA + ARATAN + NISZA + ALAZAMAN + RAPHAEL + EMAN + NAZAMA + TEDAGL + RUOS + ACTUAAR + LAMBOLA + JOCHIM +.

Nebo můžeš použití některou z těchto dalších:

CITATIO II.

SPIRITUS N. EX GR. ANAEL.

RAPHAEL + HELIMATH + ATHEOS + GEZUZAN + SCHEAHAT + AZAMEL + RAPHAEL + RUGI +.

CITATIO III.

AMATHEMATA + LAMHAY + SCHEAKAL + SALONAZAN + PAMPHILAS + ARIEL + ACIEL + DUJAM + DUJAM + DUJAM.

CITATIO IV.

ALECHEMETOR + RAPHAEL + SALATLY + VESAR + AMATHEMOCH + HEROSINIMI.

CITATIO V.

ET TU SANCTE ET PIE DEUS INCOMPREHENSIBILIS IN OMNIBUS, QUAE SUNT SANCTA ET BONA. BARION + SALMAZAN + RAPHAEL + GOTTNEMAN + AZAN + RAPHAEL + BELIARSONOR + ALCHEMETOR + SALMASACA + AZAN + ZEBAMAN + ALMATHOMACH + CYTROGROMON + PESION + JATANDEMA + SACRAMON + . PŘIJĎ! PŘIJĎ! PŘIJĎ!

Další citaci musíš čísti při evokování ku předu, při odeslání ale pozpátku.

CITATIO VI.

REQUIEL + HUMALIEL + HANAEL + ATATIEL + SCHOLIEL + PHACAMECH + ORIPHIEL + MALCHIDAEEL + BARBIEL + GABRIEL + ZACHARIEL + ORIFIEL + ZAMAEL + HAMALIEL + ZURIEL +.

Nyní následuje evokační kruh Anaelův. Kruh musí býti zhotoven a mezikruží popsány, jak je dále řečeno. Nejdříve zhotov každé mezikruží tři palce široké z dobrého papíru, které má býti přilepeno na plátno.

První mezikruží: Do prvního mezikruží napiš následující sedmdesátdvě Jména Boží a Ježíše Krista:

ET + ELY + ELOY + JHVH + YSCHIROS + KYRIE + PRIMOGENITUS + VITA + VIA + VERITAS + VITIS + FLOS + FONIS + SAPIENTIA + VIRTUS + PARACLETUS + EGO SUM + QUI SUM + MEDIATOR + AGNUS + OVIS + VITULUS + SERPENS + ARIES + LEO + OS + VERBUM + JANUA + IMAGO + AGLA + ŠADAY + JHVH + SABAOOTH + LUX + SOL + SPLENDOR + LAPIS + ANGULARIS + SPONSUS + PASTOR + PROPHETA + SAPIENS + IMMORTALIS + LEX + REX + JESUS + CHRISTUS + PATER + FILIUS + SPIRITUS SANCTUS + MESSIAS + SATOR + EMMANUEL + ADONAY + HAGIOS + ALPHA ET OMEGA + DEUS + HOMO + NAZARENUS + SALVATOR + LIBERATOR + OMNIPOTENS + MISERICORS + CHARITAS + TRINITAS + CREATOR + REDEMPTOR + JHVH + JUDEX + PRIMUS ET NOVISSIMUS + SUMNUM BONUM + AMEN.

Do druhého mezikruží napiš evangelium svatého Jana:

IN PRINCIPIUM ERAT VERBUM, a další až k PLENUM GRATIE ET VERITATE.

Do třetího mezokruží napíšeš následující výroky:

SEMEN MULIERIS CONTERET CAPUT SERPENS + SANGUIS JESU CHRISTI + FILII DEI EMUNDAT NOS OMNIBUS PECCATIS.

Obraz kruhu viz na tabulce 25.

Kapitola XXXII.

POJEDNÁVÁ O ŠESTÉM VLÁDCI, ARIELOVI.

Ariel je šestým vládcem pekel, který stojí pod planetou Merkurem. Jeho pán se nazývá Michael, trůnní anděl Boží. Ariel se zjevuje ve středu ráno o 1., 3. a 5. hodině, ve středu v noci o 10. a 12. hodině, nejdříve v postavě velikého ohnivého psa a potom v postavě muže oblečeného do šedivé kutny.

Kapitola XXXIII.

VYZNÁNÍ ARIELOVO.

Já, Ariel, pravím ti Fauste, Amen. Moje jméno znamená vládce ztracených věcí, co je na zemi prokřeseno a není více požehnáno, patří mně, ať je to zlé nebo dobré, člověk nebo zvíře. Vlastním také veškeré nepravé zboží, které se nachází i pod zemí. Jmenuji se také Nadanniel, to jest jeho věrný pomocník. Držel jsem také Adama a Evu čtvrt hodiny v kletbě jahvově, potom mi byl vražen kůl AGLAM. Pod svojí vládou mám více o čtyři legie než Lucifer. Zjevují se celý černý v postavě psa, dále v postavě lidské s kopyty na nohou. Moje planeta je matkou a rodičkou všech kovů, tedy Merkur. Neuzavírám rád pakty a spolky, ale tomu, kdo mne umí přinutiti, tomu dám mnoho věcí, aby mne nechal na pokoji. Vícekrát, než třikrát nedávám, po čtvrté uzavřu účet velmi krátce. Je-li se mnou uzavřen pakt, dávám k dispozici jednoho ze svých sluhů. Tito sluhové jsou maličci, magik je vezme a zastrčí do monstrance, ve které kdysi bývalo na oltáři tělo Syna Božího. Jsou-li uzavřeni v takové schránce, dávám magikovi blízko ní vždy znamení, aby věděl, že vyřízení věcí, které žádal, je blízké.

Faust s touto odpovědí nebyl plně spokojen a proto se tázal dále vládce Ariele:

„Řekl jsi mi, že Stvořitel ti uložil kůl, který sloužil k vyřízení Adama a Evy, jak zní slova toho kůlu?“ Faust pravil mu dále, aby napsal slova toho kůlu, a dostal odpověď: „Ó Fauste, dal jsem ti již znáti, že sdělím-li je, že si způsobím utrpení. Tento kůl netýká se totiž pouze mne, ale všech pekelných duchů, ať jsou kterékoliv třídy. pronese-li k nám někdo slova kůlu, nemáme nad ním žádné moci ani síly, ani nad místem, kde si magik přeje, abychom nebyli. Slyš, toto je kůl nejvyššího JHVH:

KŮL:

Ó JHVH + MEMENTUM + HISCHACOS + MOASCHEOLAS +
ADONAY + JEHOVAŠ CALAMIS + MEMENTUM + HISCHACOS +
MISCHCA + GABRIELIS + AUDIE + MICHAELIS + HISCHACOS +
ADONAY + JHVH + MIESCHCA + COLIMMY + KYRIE + OSCHCA +
INCIE + KYRIE + OMMINY + IN + ESSENTIA +.

Tak zní mocná slova kůlu.

Faust pravil na to Arielovi: „Těmito slovy je vás možno hnáti z místa jednoho na druhé, taktéž vypuditi z domu a zahrnati na pusté místo.“ Ariel odpověděl: „Ano, Fauste, těmito mocnými slovy může nás magik zahrnati, vyhnati z jednoho místa na druhé, ale při tom musí věděti, že to působí na duchy pouze podléhající mému číslu. Dále je k tomu zapotřebí mojí pečeti. Kdo chce, aby ustoupila moje síla z určitého místa, položí pečeť na dotyčné místo a moje síla ustoupí.“

Zaklínací pečeť Arielova je vyobrazena na tabulce 26.

EVOKOVÁNÍ ARIELE

Dříve než budeš evokovati Ariele, pomodli se modlitbu, které se užívá v rituálu Acielově (Ó Jehova, prosím tě skrze tvého syna Ježíše Krista, neboť všechna síla, všechna pomoc, veškerá moc... atd.)

ARIELOVA PARTIKULÁRNÍ KONJURACE:

Já, N..., vyvolávám tě, MONE ARIELIS, přijď, přijď skrze Krista ukřižovaného + ó Lucifere, pošli vládce ARIELE + AMONATRA + DICTRA + JEHOVA + AGLA + DEUS + JESUS + ET FILII +!

Já, N..., volám tě duchu ARIELI mocí ROLAMICON + HIPITE + AGLA + ELOHIM + REREMISCH + JEHOVA +!

Já, N..., zaklínám tě duchu ARIELI skrze ROREIPSE + LOISANT ET DORTAM + BOLAIMI + ACOM + COELUM + QUIAVITIT + SAMMAS + RESTASCIA + ADONAJ + ó JEHOVA + PRASA DEUS + přijď, přijď, přijď! AMEN.

II.

ARIELOVA HLAVNÍ KONJURACE:

Ó JEHOVA + SCHAVOTH + MIHI + ELOI + AMSABBATH + VODESCHCA + MIHI + ó ARIEL CAMVASTA + MIHI + ALLAGISTA + BODESCHCA + MILLA + ó EFFTA + JEFFT + SOLL + LUNA + MEFESDA + ADONAJ + YLON + JOA + MISTALEM + ó ARIEL DEUSCHCA + VOIBERDA + MERA + SATURNI + BEGA SAME + BRAECAIMA + INFOTECTE + PRAESTANTO + ELOHIM + IN JEHOVA + CAPES ADASCH + MEHAST + ADONAJ + JYII + INFORNA + RECA + AGLAM + MIHI + JAM ANAESCHCI + FEFORA + MIHI + AMO AELO + PATRIARCHY + ET PROPHETAETAE + EVANGELISTAE + ET JUNIE JESUS + ó CHRISTE MESCHCA + ó ARIEL MIAHASTY + PAODI JESUS + ó CASTE MIHY + LAYAM + MEHASTA FIFASTIS CASTA + ALLIA MASTAE + JESUS + HISCHACOS + FISTA + ALAMAME + INFOSCALEM + MOASTEFIA + PRO AMA INFOAS + MIHI + PRO AMA FEDAE + JEHOVA + AMIA JOAVIS + AMIA ADONAJSCHEOLAM + AMIA AGIMICOLAM + ó ELAI + ó AEILAM + ó IMMANUEL + ó KYRIE + ó KYRIE + ELEYSON + AMENISCH.

ITE PARIPACH.

III.

DRUHÁ HLAVNÍ KONJURACE ARIELOVA:

Ó JESUS + ARACH + MIHY + SNEMESCHLAM + ó IMMANUEL + VERACH + ALHIMA SUSCUMA + JEHOVA + ASTAS MIHI + ó ANASCHCI PRESVOLAS JAFET + SOLJASFIA + HISCHACOS + ALLESMICOS + FELSCHEICAM + POTMEASSUAL + ó ADONA + ó JEHOVA + ó AGLAM + ó JEHEL + ó ADENO + ó AJELA + FELAGOLIS + ó HISCHACOS MEOS + A KYRIE + VEL KYRA + ET SOLANOY + YLAMS + MADESCHCA + DIABOLAM MONDESFIA + PORDASCHCA + SUA AUDUSBIO + SOMFIA + Ó ABIS SONDESCHCA MOMLEA + PORYAS + ó ELOHIM + ó KYRIE + POMDESCHCE + JEHOVA + ABRECIS DIABOLAM ARIEL SPIACUM CUSCI + APRESCA + MIA HISCHACOS + PRAECADEST HICOS MIHI

OBDESCA + MIHI AGLAM + ADONAJ + ó YII + FIRCA + JEHOVA + BISMIA + ANE DIABOLAE + SOILODESCHCA + ELOI + AMESTAA + JENSIS + AMELEVOTH + MENSIS + ó JESUS + BENEDICTUS + IN NOMINE CHRISTUS + ó KYRIE + ó KYRIOS + ó KYRIE + ELEYSON + JEHOVA +! AMENISCH.

IV.

TŘETÍ HLAVNÍ KONJURACE ARIELOVA:

Já, N..., volám tě duchu ARIELI při SCHEHOSTIA + SCHELAM + JEHOVA + VOTHEMASCHLA + SBEROCK + ADONAJ + PRAEMISCHCA + AVIT + ó AGLA + SCHAFFOTH + ET SPIRITUS + JEHOVA + PODASCHCIA EFFTA + AMA + FELA + ADONAJ + PEDASCH + AMAVY + PERVIS JEHOVA + MAFFIS + PARDY + MALVUS + PERDECAMISCHI +!

Já, N..., volám tě duchu ARIELI skrze ROLAMICON + HIPITE + AGLA + ELOHIM + REREMISCH + JEHOVA +!

Já, N..., zaklínám tě duchu ARIELI skrze ROREIPSE + LOISANT + ET DORTAM + BOLAIMY + ACOM + COELUM + QUIAVITIT + SAMMAS + RESTASCIA + ó ADONAJ + ó JEHOVA + PRASA DEUS + MEFFE +! AMENISCH.

Kapitola XXXV.

POJEDNÁVÁ O ARIELOVĚ PŘIPOUTÁNÍ, PROPUŠTĚNÍ A ODESLÁNÍ.

Připoutání:

DEUS PATRE + poutej + JESUS + udrž + DEUS SPIRITUS + poutej + SANCTUS + udrž ó MICHAELIS + pars poutej + ó RAPHAELIS + poutej pomocí pars +! AMEN.

Toto připoutání pronáší se třikráte.

Propuštění:

Propuštění provádí se jako u ACIELE s kuřidlem, konjurací a bičováním, viz ACIEL.

ARIELOVO partikulární odeslání:

EGO, N..., JA JAY + ó ARIEL DEGRATIAS + RUAY + DEUS + JESUS + ET FILII +! AMEN.

Hlavní propouštěcí formule:

Ó ARIELIS + DEGRATIAS + JESUS + BENE BENEDICTAM + PORTAM + ARIELIS QUA SUAM + DIABOLAM HOCAS SIS + JESUS + AMEN.

Nechce-li odejít, čte se kůl, který je udán již v předu.

ROZLOUČENÍ S ARIELEM:

HISICHALEMS + ADONAJ + JEHOVA + ANADAHISCHAG + HIMALESY + ONACOSCHILER + AAMMADAMLISCHIEM +.

Arielovy zaklínací pečeti viz na tabulkách 27. a 28.

Kapitola XXXVI.

JEDNÁ O VLÁDCI MARBUELOVI.

Marbuel je sedmým vládcem pekelného vojska, stojí pod vládou Luny a jeho pánem je GABRIEL, trůnní anděl Boží. Zjevuje se v pondělí ráno o jedné, čtvrté a deváté hodině, v noci o desáté a dvanácté hodině v lidské podobě, oděný přepásanou šedou kutnou. V pravé ruce drží klíč. Jeho nohy jsou ukončeny malými, rozpoltěnými kopýtky, na ruku má nehty prodloužené do drápků, je černých vlasů a jeho uši jsou veliké a špičaté.

VYZNÁNÍ MARBUELOVO:

Jsem pánem zemských hlubin. Jsem-li volán, přicházím s odkrytou hlavou. Moje řeč zné velmi dutě, jako kdybys mluvil do hrnce. Mohu ti ukázati vše, co je skryto v zemi, ale nemohu to dáti. Učím také skrytým uměním a vědám a nejsem lidem nijak zvláště nakloněn. Náležím sféře lunární a zasahuji až do poloviny sféry Saturnovy. Moje hvězda nazývá se ATIMOT. Na základě toho mohu člověku ukázati co je skryto v zemi a říci mu, jakým způsobem to může získati. Já také rozhoduji nad tím, co je ukryto pod zemi. Jsem pánem Pigmeů, a jen na základě mojí moci bydlí v zemi. K činu mohu býti přinucen jen mojí pečeti, která vypadá takto: (Viz tabulku 29.)

Kapitola XXXVII.

TÝKÁ SE ZAKLÍNACÍ PEČETI MARBUELOVY.

Viz tabulku 30.

Kapitola XXXVIII.

POJEDNÁVÁ O PROMLUVĚ K MARBUELOVI, O ZAKLÍNÁNÍ A O TOM, CO JE OD NĚHO ŽÁDÁNO.

Totíž já, N..., zaklínám tě MARBUELI, abys mi zjevil vše, co chci získati. Tak přísahám a slibuji při kříži. MARBUELI odpověz na to: JESUS CHRISTUS + vstal z mrtvých. Nuže, ukaž mi dotyčnou věc (jmenuj naleziště).

Když duch vyplnil tvoje přání, propusť ho a odešli ho opět od sebe.

Poznámka: Jeho propuštění a odeslání viz dále za jeho citacemi. Nyní následuje jeho partikulární a hlavní konjurace.

Kapitola XXXIX.

MARBUELOVA PARTIKULÁRNÍ KONJURACE.

Já, N..., zaklínám tě duchu MARBUELI při Bohu ! všemohoucím ! vládci nebe i země ! vody ! vzduchu ! ohně ! na zemi ! v jeskyních a mimo jeskyní ! při slovu Kříž ! které zde bylo od počátku ! to jest Ježíš ! Spasitel všech světů ! který tě poutal při svém sestoupení do pekel, který tě zdeptal svou nohou a zrušil veškerou tvoji moc, který tě podmanil svým utrpením, svojí krví i svojí smrtí, takže jsi povinnen vyplniti lidskou vůli na základě poslušnosti, kterou ukázal Christus ! Jesus ! zde na zemi svému nebeskému otci.

Já, N..., zaklínám tě duchu MARBUELI při Bohu ! abys mi otevřel základy země a odvedl všechny duchy k tobě patřící při vůli Ježíše ! Krista ! ukřížovaného Spasitele ! a přivedl je před můj kruh, abych je absolvoval a odpoutal při svatém a velikém jménu AGLA + AGLY + AGLAM + JEHOVAH + ADONAJ + ADANA + COELUM + DEUS + a při JESUM + CHRISTUM + a jeho svatých slovech

ELOHIM + ELOHAY + JESUS + FILII + NAZARENUS + REX +
JUDAEORUM + ROPPA + JESUS + CHRISTUS + abys vyplnil moji vůli jak ti
poroučím ! AMEN.

Kapitola XL.

MARBUELOVY HLAVNÍ KONJURACE.

I.

Já, N..., volám tě duchu MARBUELI skrze ARORAEM + LASUNABULA +
SOL + JESUS + CHRISTUS + VINCIT +!

Já, N..., volám tě duchu MARBUELI skrze ROLAMICON + HIPITE +
AGLA + ELOHIM + REREMISCH + JEHOVA +!

Já, N..., zaklínám tě duchu MARBUELI skrze RORE + IPSE + LOISANT
ET DORTAM + BOLAIMY + ACOM + COELUM + QUIAVITTT + SAMMAS
+ RESTASCIA + ó ADONAJ + ó JEHOVAH + PRASA DEUS +! ó přijď, přijď,
přijď MARBUEELIS ANTE CIRCULUM! AMENISCH.

II.

Ó JEHOVA + SCHAFFOOTH + MIHY + ELOI + AMSABATH +
VODESCHCA + MIHY + ó MARBUEL CAMVASTA + MIHY + ALLAGUSTA
+ BODESCHCA + MILLA + EFFTA + JEFFT + SOL + LUNA + MEFESTDA
+ ADONAJ + YLON + JOA + MISTALEM + ó MARBUEL + DEUSCHCA +
VOIBERDA + MERA SATURNI + BECA SAME + BROECAIMA +
INFOFECTE + PRAESANT Ó ELOHIM + IN JEHOVA + CAPES + ADASCH
+ MEHAST + ADONAJ + JYII + INFORNA + PRECA + AGLAM + MIHY +
JAM ANAESCHCI + FEFORA MIHY + AMO AELO PATRIARCHI + ET
PROPHETAETAE + EVANGELISTAE + ET JUNYE JESUS + ó CHRISTE
MESCHCA + ó MARBUEELIS MIAHASTY + PAODI JESUS + ó CASTE MIHI
+ LAYLAM + MEHASTA + FIFASTIS CASTA + ALLIAMASTAE + JESUS
HISCHACOS FISTA + ALLAMAME + INFOSCALEM + MOASTEFIA + PRO
AMA INFOAS + MIHY + PRO AMA FOEDE JEHOVA + AMIA JEOVIS +
AMIA ADONAJ + AMIA AGLAM + AMIA JEHOVA + AMIA
ADONAJSCHCOLAM + AMIA AGIMICOLAM + ó ELAY + ó AEILAM + ó
IMMANUEL + ó KYRIE + ó KYRIOS + ELEYSON + AMENISCH.

III.

Ó JESUS ARACH MIHI + SNEMESCHLAM + ó IMMANUEL +
VERACH + ALHIMA + SUSCUMA + JEHOVAH + ASTAS MIHI + ó
ANAESCHCI + PRESVOLLAS + JAFET + SOLJASFIA + HISCHACOS +
ALLESMICOS + FELSCHEICAM + POTMEASSUAL + ó ADONAJ + ó
JEHOVAH + ó AGLAM + ó JOHEL + ó ADENS + ó AJELA + FELAGOLIS +
ó HISCHACOS MEOS + ó KYRIE + VEL KYRA + ET SOLANOY + YLAMS +
MADESCHCA + DIABOLAM + MONDESFIA + PORDASCHCA + SUA
AUDUSBIO + SOMFIA + ó ABIS SONDESCHCA + MOMLEA + PORJIAS + ó
ELOHIM + ó KYRIE + POMDESCHCE + JEHOVAH + A PRAECIS
DIADOLAM.

Ó duchu MARBUELI, SPIA CUM CUSCI + APRESCAMIA +
HISCHACOS + PRAECADEST + HICOS MIHI + OBDESCA MIHI AGLAM +
ADONAJ + OYIII + FIRCO JEHOVA + BISMIA + ANE DIABOLAE +
SOILODESCHCA + ELOI + AMESTAAJENSIS + AMALE + FOLT + MENSIS

+ ó JESUS + BENEDICTUS + IN NOMINE CHRISTUS + ó KYRIE + ó KYRIOS + ó KYRIE ELEYSON + JEHOVASCH +! AMENISCH.

IV.

Já, N..., volám tě duchu MARBUELI mocí SCHEHOSTIA + SCHELAM + JEHOVAH + POTMEHASCHLA + SCHBEROCK + ADONAJ + PRAE MISCHCA + AVIT + ó AGLA SCHAFFOTH + ET SPIRITUS + JEHOVA + PODASCHCIA + EFTA + AMA + FELA + ADONAJ + PEDASCH + AMAVY + PERVIS + JEHOVAH + MAFFIS + PARDII +!

Já, N..., volám tě duchu MARBUELI skrze ROLAMICON + HIPITE + AGLA + ELOHIM + REREMISCH + JEHOVAH +!

Já, N..., zaklínám tě duchu MARBUELI skrze ROREIPSE + LOISANT ET DORTAM + BOLAIMY + ACOM + QUIAVITTT + SAMMAS + RE TASCIA + ó ADONAJ + ó JEHOVA + PRASA VEL PRAESANT DEUS + ó MOLFUS + PERDECAMISCHI + MEFFE +! AMENISCH.

Kapitola XLI.

POUTÁNÍ, PROPUŠTĚNÍ A ROZLOUČENÍ MARBUELE.

I. Poutání:

DEUS PATRE + poutej + JESUS + udrž + DEUS SPIRITUS + poutej + SANCTA + udrž + MICHAELIS + pars poutej + ó ANAEL + poutej skrze pars + ó GABRIELIS + ty sílo + Kristova spoj + drž + uzavři + Marbuelis +! Amen.

II. Propuštění:

Propuštění duchů děje se vždy stejným způsobem, pomocí kuřidel, konjurací, formulek, bičování znaku atd., jak jsme již v předu uvedli.

III. Rozloučení:

Partikulární rozloučení: Ó VINCIT JESUS CHRISTUS LOSALBANU SOL MEARASA SILEUBRAM.

Hlavní rozloučení: Ó MARBUELE DEGRATIAS + JESUS + BENEDICTAM PORTAM + ó MARBUEL + QUASUAM + DIABOLAM + HOCAS + SIS JESUS +! AMEN.

Kruh Marbuelův viz na tabulce 31.

V pořadí kabbaly nigrae následuje nyní sedm knížat. Nad nimi vládne a poroučí BARBIEL. Musí se proto volati bez rozdílů Barbielovou citací, evokačními formulkami a kruhem.

Jmenují se následovně:

- | | |
|-----------------|---------------|
| 1. AHISDOPHIEL, | 2. PADIEL, |
| 3. PHADIEL, | 4. CAMNIEL, |
| 5. CORADIEL, | 6. OSAPADIEL, |
| | 7. CAFPHIEL. |

Tato knížata jsou mezi démony velmi vlivná. Požaduje-li ale magik některého z nich za sluhu, nebo potřebuje některého k určitému úkonu, musí evokovati CORADIELA, který propůjčuje jistotu, nebo CAMNIELA, který je sluhou ACIELOVÝM a ochráncem pokladů.

Coradiel zjevuje se v postavě muže tmavohnědé tváře, bezvousý, s velikýma ušima, růžky, je modře oděn, na hlavě má turbanovitou čapku, nosí hnědé punčochy a střevíce s dlouhými zahnutými špičkami, kolena má ozdobena po stranách červenou pětistou růží. Má velmi dlouhou tvář a brada vyčnívá daleko do předu. Uši má červené. V ruce drží arch se slovy svojí citace (Viz tabulka 32.)

Kapitola XLII.

CITACE CORADIELOVA.

Duch tento slouží lidem k dosažení pevnosti a jistoty.

Já, N..., volám a evokuji tebe, duchu CORADIELI při COMASCHKUN + LOASCHKY + BODES + JEHOVA + MERKURII + ASCHEM + VENUAISCHAE + LONASCHKU + METIAS + VOOCOM MEUM + LOSCHIUKA + MOLA MERKURII ET SOLA +!

Já, N..., volám a zaklínám tě duchu CORADIELI při ROLAMICON + HIPITE + AGLA + ELOHIM + REREMISCH + JEHOVA +!

Já, N..., cituji a zaklínám tě duchu CORADIELI skrze ROREIPSE + LOISANT ET DORTAM + BOLAIMY + ACOM + COELUM + QUIAVITTT + SAMMAS + RESTASCIA + ó ADONAJ + ó JEHOVA + PRASA DEUS + ó AGLAM + MESCHCA + CONSCHOA + MEOSCHEI + DEUM + ET LEMISCHCA + AMY + JEMIII + ASHCALAM + IN MEDASCH + MEAS + SCHAEDAS + AMY +!

Kruh, jakož i poutání, propuštění a rozloučení jsou tytéž, jako u BARBIELE.

Kapitola XLIII.

POPIS A FORMULKY CAMNIELOVY.

Camniel se zjevuje v postavě levharta.

Já, N..., volám tě duchu CAMNIELI při SCHEHOSTIA + SCHELAM + JEHOVA + VOTMEHASCHLA + SCHEBEROCK + ADONAJ + PRAEMISCHCA + AVIT + ó AGLA + SCHAVOTH + ET SPIRITUS JEHOVA + PODASCHCIA + EFFTA + AMA + FEFA + ADONAJ + PEDASCH + AMAVY + PERVIS + JEHOVA + MAFFIS + PARDII +!

Já, N..., volám tě duchu CAMNIELI skrze ROLAMICON + HIPITE + AGLA + ELOHIM + REREMISCH + JEHOVA +!

Já, N..., zaklínám tě duchu CAMNIELI skrze ROREIPSE + LOISANT ET DORTAM + BOLAIMY + ACOM + COELUM + QUIAVITTT + SAMMAS + RESTASCIA + ó ADONAJ + ó JEHOVAH + PRASA DEUS + ó MALVUS + PERDECA + MISCHI + MEFFE +!

Jelikož je CAMNIEL podřízen ACIELOVI, používá se při jeho evokaci kruhu Acielova. Taktéž lze používat při jeho evokaci Acielových formulek. Poutání, propouštění a rozloučení je totéž jako u Aciele.

Kapitola XLIV.

○ SEDMI MALÝCH HRABATECH.

V pořadí Kabbaly Nigrae následuje sedm malých hrabat. Nad nimi vládne ACIEL. Evokační kruh a hlavní evokační formule je tatáž, jako u ACIELE.

Jmenují se: 1. RADIEL, 2. DIRACHIEL, 3. PARADIEL, 4. AMODIEL, 5. ISCHABADIEL, 6. JAZARIEL, 7. CASADIEL.

Žádáš-li některého z těchto duchů, volej DIRACHIELE a AMODIELE.

Kapitola XLV.

DIRACHIEL A CO LZE OD NĚHO OBDRŽETI.

Tento duch dává mandragoru a černé boby k neviditelnosti. Vyvolává se na křižovatce v noci před prvním květnem nebo noc následující mezi jedenáctou a jednou hodinou. Dej ale pozor, neboť uzavírá velice rád pakty. Nespusti se a překonej ho zaklínáním. Jeho znak (viz tabulku 33.) nakreslený na velikém archu papíru polož před kruh.

Modlitbu, kterou se budeš modlit potichu a kleče, nalezněš u Aciele.

DIRACHIEL je bludohnský duch a je proto člověku velice nebezpečný. Zjevuje se v lidské postavě s obličejem podobným myši, je oblečen do hnědé a přepásané kutny s bílým límečkem, hnědými střevíci a v levé ruce drží zlatou obálku se semeny.

Kapitola XLVI.

KONJURACE DIRACHIELOVY.

Já, N..., volám tě DIRACHIELIS, BONOS DATEM, LERAPIS, SPRING RATEM.

Já, N..., cituji tě duchu DIRACHIELI, abys okamžitě přišel před můj kruh per JESUS + ELOHIM + AASTA + SALEM + JESUS + ó SPIRITUS DIRACHIELIS, přijď, TETE SASEM SPRING RATEM per CIRCULUM.

Já, N..., volám tě duchu DIRACHIELI skrze ROLAMICON + HIPITE + AGLA + ELOHIM + REREMISCH + JEHOVA +!

Já, N..., zaklínám tě DIRACHIELI skrze ROREIPSE + LOISANT ET DORTAM + BOLAIMY + ACOM + COELUM + QUIAVITIT + SAMMAS + RESTASCIA + ó ADONAJ + JEHOVA + PRASA DEUS + SPRING RATEM, FATEM , ADMOISA, CALTATE, DIRACHIELIS, přijď, přijď, přijď DIRACHIELI!

II.

Já, N..., zaklínám tě duchu DIRACHIELI při BOHU DUCHU + všech duchů + a při Stvořiteli všech tvorů + i při všech duchách. Já, N..., zaklínám tě duchu DIRACHIELI, hic non pers ANNIELIS, silou tvé hvězdy, GABRIELIS, URIELIS; já, N..., zaklínám tě ušlechtilý duchu DIRACHIELI při JESU + králi všech králů + a zaklínám tě ještě jednou při ELIM + JESUS +.

Já, N..., zaklínám tě duchu DIRACHIELI skrze CHRISTUM + ukřižovaného Ježíše. Já, N..., zaklínám tě DIRACHIELI při tom všem, abys mi přinesl

Já, N..., zaklínám tě duchu DIRACHIELI skrze BOHA HOTNAM + Abrahamova + Izákova + a Jakobova +. DAREM FISICATAM + AMPROS +

DIRACHIELIS + MAHOLE NAZARENUS + HOC HALA SOSMATA + TEIYII + GARS + COIS + LESEPERIS + DIRACHIELIS.

Já, N..., zaklínám tě duchu DIRACHIELI, skrze ELOHIM + MAISCHENES + NAZARENUS + REX + JUDAEORUM + VINCIT. Já, N..., zaklínám tě duchu DIRACHIELI skrze JEHOVU + a Krista + JEŽÍŠE + SPASITELE SVĚTA + DASCHAON!

III.

KONJURACE

kteřé se používá přichází-li DIRACHIEL s rámusem a nechce-li se podrobiti:

Ó DEUS + který jsi stvořil slunce + AGLA + QUA + SONFASTATIARE + FOLOSAM + TERRA + QUYILUT + SAMMIAS + JESUS + CHRISTUS + LENA ZARENUS + COELUM + QUI PRAOVITOT + SAMMAS + MARIA + FESLACIA + ó ADONAJ + PRASA DEUS! AMEN.

Kapitola XLVII.

DIRACHIELOVO POUTÁNÍ, ROZLOUČENÍ A ODESLÁNÍ.

1.) Poutání:

DEUS PATRE + poutej + JESUS + udrž + DEUS SPIRITUS + poutej + SANCTA + udrž + ó GABRIELIS + poutej skrze pars + ó ANIELIS + uzavři + ó SANCTA MICHAELIS + vázej skrze JEŽÍŠE + KRISTA + DIRACHIELI +.
AMEN.

Pronáší se třikráte.

2.) Rozloučení:

Je totéž jako u ACIELE, s těmitéž kuřidly a bičováním.

3.) Odeslání:

Ego, N..., JA JAY, Ó COMTE DIRACHIELIS DEGRATIAS + RUAY + DEUS + JESUS + ET FILII + AMEN.

Pronáší se třikráte!

Poznámka: Pečeť (viz tabulku 34.) musí býti za evokace položena u kruhu. Věc přinesená Dirachielem musí býti používána pouze k jedinému účelu.

Kapitola XLVIII.

CITACE AMODIELE.

Já, N..., cituji tebe, duchu AMODIELI skrze Ježíše Krista + a jeho mocná slova + ELOHIM + ESCHA + ABSADAHII + ANGIELUS + a skrze hvězdu MEPHISTOPHIELOVU, která se jmenuje PENETHOT a vychází na šestém stupni a třetí minutě znamená býka, které je tajemným tvým znamením.

Já, N..., zaklínám tě duchu AMODIELI skrze ROLAMICON + HIPITE + AGLA + ELOHIM + REREMISCH + JEHOVAH +.

Já, N..., volám tě duchu AMODIELI skrze ROREIPSE + LOISANT ET DORTAM + BOLAIMY + ACOM + COELUM + QUIAVITIT + SAMMAS + RESTASCIA + ó ADONAJ + ó JEHOVA + PRASA DEUS + a při nebeských

zástupech, abys se ihned zjevil před mým kruhem a abys mi dal odpověď!
AMENISCH.

Poznámka: AMODIEL zjevuje se v postavě malého tlustého muže, hrajícího na nástroj podobný dudám.

Ve stupnici kabbaly nigrae následuje sedm baronů, kteří se jmenují:

- | | |
|-----------------------------------|----------------------------|
| 1. GERMICIEL, silný duch vzduchu, | 2. ADIEL, silný duch ohně, |
| 3. CRAFFIEL, silný martický duch, | 4. PARODIEL, |
| 5. ASSARDIEL, | 6. KNIDADIEL, |
| 7. AMNIEL. | |

Dále následuje sedm šlechtických duchů:

- | | |
|-------------------------------|-----------------------------|
| 1. AMUDIEL, mocný duch ohně, | 2. KIRIEL, mocný duch hně, |
| 3. BETHANAEL, malý duch ohně, | 4. GELIEL, malý duch ohně, |
| 5. REQUIEL, malý duch ohně, | 6. APRINEL, malý duch ohně, |
| 7. TAGRIEL, malý duch ohně. | |

Potom následuje v pořadí sedm měšťanských duchů:

- | | |
|------------------------------------|---------------------------|
| 1. ALHENIEL, duch z pekelné hordy, | 2. EGIBIEL, duch z pekel, |
| 3. AMNIXIEL, duch z pekelné hordy, | 4. ADRIEL, duch z pekel, |
| 5. AZERUEL, duch ohně, | 6. ERGEDIEL, duch ohně, |
| 7. ABDICUEL, duch ohně. | |

Dalšími v pořadí jsou selští duchové:

- | | |
|------------------------------------|------------------------------------|
| 1. AZERUEL, duch ohně, | 2. AMEDIEL, duch ohně, |
| 3. CORADIEL, duch vzduchu, | 4. SUMNIDIEL, duch vzduchu, |
| 5. COACHDIEL, duch vzduchu, | 6. KIROTIEL, duch z pekelné hordy, |
| 7. APACTIEL, duch z pekelné hordy. | |

Potom následuje sedm chytrých duchů, kteří jsou nejrychlejšími a nejobratnějšími ze všech. Jejich jména jsou totožná se jmény sedmi vládců, pouze místo ANAELE figuruje CAMNIEL. V pořadí sfér jdou ale jinak:

- | | |
|-------------------|-------------|
| 1. MEPHISTOPHIEL, | 2. BARBIEL, |
| 3. MARBUDEL, | 4. ARIEL, |
| 5. ACIEL, | 6. APADIEL, |
| 7. CAMNIEL. | |

Je také sedm hloupých duchů. Mají velikou moc, jsou obeznaní v mnoha uměních a při tom velmi naivní. Uzavírají velmi rádi pakty a spojují se s člověkem. Pro jejich naivnost lze se jich velice lehko zbavit. Jsou to:

- | | |
|----------------|-------------|
| 1. PADIEL, | 2. CAPFIEL, |
| 3. PARADIEL, | 4. CASDIEL, |
| 5. KNIEDATIEL, | 6. AMNIEL, |
| 7. TAGRIEL. | |

Poznámka: Všichni duchové, kteří byli nyní jmenováni, ať jsou to baroni, šlechtici, měšťané atd., evokují se citacemi BARBIELE a jeho kruhem.

Kapitola XLIX.

Ó ČTYŘECH VELKÝCH VOLNÝCH DÉMONECH.

ASMODIEL je duchem vraždy, jehož konjurace je totožná s konjurací hrabat. Zjevuje se v postavě s černými širokými kalhotami, černými punčochami a střevíci, červenou kazajkou, zrzavými vlasy, prostovlasý, v ruce třímá krvavý meč a v levici drží utáto ženskou hlavu.

DISCERDIEL je duchem vzteku, jízlivosti a hádek. Zjevuje se v podobě muže s obnaženou hlavou, zrzavými vlasy, v černé kazajce s bílým límcem, hnědými kalhotami, bílými punčochami, hnědými střevíci. V levé ruce drží šátek napojený žlučí a je velmi rozvzteklý.

PAMNIEL je duchem zlodějů. Zjevuje se s kořistí a zlodějskými pomůckami.

AMODIEL je duchem prostituce a zjevuje se v podobě fauna.

Kapitola L.

EVOKACE ČTYŘ VELKÝCH VOLNÝCH DÉMONŮ.

Nad těmito čtyřmi velkými a zlými démony vládne vládce MEPHISTOPHIELES z bludohnské říše. Vyvolávají se kruhem Mephistophiela v jeho dnech a době na křižovatkách za veliké opatrnosti. Dále je nutno použití meče, kterým bylo usmrceno více lidí.

Partikulární konjurace:

Já, N..., volám tě duchu X..., mocí SCHEHOSTIA + SCHELAM + JEHOVA + VOTMEHASCHLA + SCHBEROCK + ADONAJ + PRAEMISCHCA + AVIT + ó AGLA + SCHAFFOTH + ET SPIRITUS + JEHOVA + PODASCHCIA +!

Já, N..., volám a zaklínám tě duchu X..., skrze ROLAMICON + HIPITE + AGLA + ELOHIM + REREMISCH + JEHOVA +!

Já, N..., zaklínám a cituji tě duchu X..., skrze ROREIPSE + LOISANT ET DORTAM + BOLAIMY + ACOM + COELUM + QUIAVITTT + SAMMAS + RESTASCIA + ó ADONAJ + ó JEHOVA + PRASA DEUS + AMA + FELA + ADONAJ + JEDASCH + AMAVY + PERVIS + JEHOVA + MAFFIS + PARADIS + ó MALVUS + PERDECAMISCHI + MEFFE +! AMENISCH.

Poutání duchů:

DEO + FILII + JESUS + CHRISTUS + poutej + ANGIELUS + poutej ó SANCTA MICHAELIS + poutej ó SANCTA RAPHAELIS + poutej poutem + DEUS + JESUS + kterým ON připoutal HISCHACOS v temnotu + co KRISTUS + JESUS + svázal silou svého Otce + at' je spoutáno + buď poutem!

Partikulární propouštění:

EGO, N..., JA JAY, ó SPIRITUS X..., DEGRATIAS + JESUS + BENEDICTAM + PORTAM + RUAY + ET FILII + AMENISCH.

Kapitola LI.

DUCHOVÉ SEDMI SVOBODNÝCH UMĚNÍ.

Těchto duchů sedmi svobodných umění můžeme použítí jakkoliv chceme a můžeme je volati kdykoliv, neboť nejsou na nic vázání a jemenují se následovně:

BADON, vyučuje filosofii, BIDON, vyučuje malířství, APDAPH, vyučuje chirurgii, IBADON, vyučuje astrologii, ASTROMIEL, učí hutnictví, APHIEL, vyučuje myslivost, APIDUS, vyučuje architekturu.

Avšak žádný z těchto duchů nezná více než je mu přiděleno. Náleží živlu zemi a lidé je nazývají SPIRITUS FAMILIARES.

Přesto je nelze považovati za obyčejné gnómy, neboť jsou knížata svobodných umění. Je také dobře uzavírat s nimi pakty, zvláště s Badonem.

Dr. J. FAUST sestavil s pomocí BADONA svůj lékařský herbář. Také v alchymii je jeho rada výtečná a může při práci na VELIKÉM DÍLE alchymistovi velmi prospěti.

Kapitola LII.

JAK SE UZAVÍRÁ PAKT S DUCHY SVOBODNÝCH UMĚNÍ, ABY MAGIK MOHL UŽÍVATI JEJICH UMĚNÍ.

Já, Faust ti pravím, abys vyvolil sobě libovolné umění a evokoval ducha, kterého potřebuješ. Musí být evokován v pátek o půlnoci následovně:

Citace:

Já, N..., volám tě duchu Y... při JAICERN + IMATHA + ALHAMIA + ELOHIM + BATHAGELIM + JEHOVA +! Volám tě duchu Y... skrze ROLAMICON + HIPITE + AGLA + ELOHIM + REREMISCH + JEHOVA +!

Já, N..., zaklínám tě duchu Y... skrze ROREIPSE + LOISANT ET DORTAM + BOLAIMY + ACOM + COELUM + QUIAVITIT + SAMMAS + RESTASCIA + ó ADONAJ + ó JEHOVA + ET PRASA DEUS + JATA + ADONAJ + OYII +!

Já, N..., volám tě duchu Y... při MIHIM + MELO AT AGLAM + skrze JESUM + syna DAVIDOVA + pravého syna BOŽÍHO + HINTESTE MIHY +!

Než vyvoláváš nakresli okolo sebe kruh a prones třikrát tato slova:

Ó ADAM + NOA + ABRAHAM + IZÁK + JAKOB + BOŽE otče můj stůj při mně + Bože synu buď při mně + Bože duchu svatý + bdi nade mnou + aby se mi nestalo neštěstí. Ježíš buď můj přímluvce + Bůh Otec pomocník + Bůh Duch Svatý můj ochránce + aby mi nemohl žádný duch uškodit +! AMEN.

Když se duch zjeví, musíš se zeptati, zda je ti ochoten sloužit či nikoliv. Odpoví-li ANO, uzavři smlouvu.

Kapitola LIII.

SEDM VELKÝCH DUCHŮ ŽIVLU OHNĚ.

V posloupnosti Kabbaly Nigrae následuje sedm velkých duchů živlu ohně, kteří se jmenují:

ADIEL, jehož postavení rovná se duchům baronské třídy.

AMUDIEL, jehož postavení rovná se duchům šlechtickým.

KYRIEL, jehož postavení rovná se duchům šlechtickým.

AZERUEL, jehož postavení rovná se duchům měšťanské třídy.

ERGEDIEL a ABDICUEL, jejichž postavení rovná se duchům měšťanské třídy.

AMEDIEL, jehož postavení rovná se duchům selské třídy.

K těmto sedmi hlavním patří ještě pět sluhů, kteří se jmenují: GELIEL, RUMIEL, REQUIEL, APRINEL, TAGRIEL.

Kapitola LIV.

ČÍM MOHOU DUCHOVÉ OHNĚ SLOUŽITI ČLOVĚKU.

Tito duchové nejsou člověku nakloněni a neslouží rádi. Z lidí mají rádi pouze vojáky a ty, kdož se zabývají nějak ohněm. Zdržují se nejčastěji okolo slunce a když vane teplý jižní vítr přicházejí nejraději. Můžeme se také od nich dozvědět, kde a ve kterých společenských třídách máme hledat štěstí.

Jejich vůdce jmenuje se JOVIS, andělský duch a podléhá SACHIELOVI, trůnnímu andělu Božímu.

Mohou se volati bez kruhu, neboť neškodí evokatérovi. Přicházejí velmi pomalu v úterý v noci. Mohou se volati i jindy, ale kdo je evokuje poprvé, musí je volati v úterý o půlnoci.

Kapitola LV.

CITACE SEDMI VELKÝCH A PĚTI MALÝCH DUCHŮ OHNĚ.

Já, N..., volám tě duchu ohně X..., před sebe skrze JESCHAG + ELOHIM + ASCHAM + PARDES + a skrze tvého krále + DIESCHAMPA + MESCHCA + MAESCHCAMIA + PALIAM + EFFA +!

Já, N..., volám tě duchu ohně X... mocí HIPITE + AGLA + ELOHIM + REREMISCH + JEHOVA +!

Já, N..., zaklínám tě duchu ohně X... při ROREIPSE + LOISANT ET DORTAM + BOLAYMY + ACOM + COELUM + QUIAVITTT + SAMMAS + RESTASCIA + ó ADONAJ + ó JEHOVA + PRASA DEUS + OYII + MOISCHLE + X..., SUB COELUM + MOASCHCE + FUISME + SPIRITUS +! AMENISCH.

KRUH: K evokaci těchto duchů není zapotřebí kruhu, neboť nejsou nebezpeční. Můžeme ale používat kruhu všech duchů.

Kapitola LVI.

OSM VELKÝCH DUCHŮ VZDUCHU.

Tito vzdušní duchové slouží lidem různým uměním a proto je nutno rozlišovat je mezi sebou. CORADIEL ukáže člověku neštěstí a pomáhá z něho. SUMNIDIEL je mistrem řemesel a také slouží řemeslníkům a vynálezčům. COACHIEL slouží chemikům a alchymistům, takže je možno používat jej ku zpracovávání mineralií a zušlechťování hmot. Při jejich evokaci není ochranný kruh nutným, neboť jsou úplně neškodní. Je jich osm:^{*)}

CORADIEL,
DAMNIEL,

SUMNIDIEL,
BARBIEL,
CAFIEL.

COACHIEL,
PEDATIEL,

Všichni se volají touže citací jak následuje:

Já, N..., volám vás duchové vzduchu prostřednictvím COMASCHKUN + LOASCHKUI + BODES JEHOVA + MERKURII + ASCHAM + VENUAISCHCA + LONASCHKU + METIAS + VOOCOMMEUM + LOSCHUIKA + MOLA MERKURII ET SOLA!

^{*)} je otázkou, kam se poděl ten osmý - pozn. zariatnatmik

Já, N..., volám vás duchové vzduchu skrze ROLAMICON + HIPITE + AGLA + ELOHIM + REREMISCH + JEHOVA +!

Já, N..., zaklínám vás duchové vzduchu skrze ROLAMICON + ROREIPSE + LOISANT ET DORTAM + BOLAIMY + ACOM + COELUM + QUIAVITIT + SAMMAS + RESTASCIA + ó ADONAJ + ó JEHOVA + EXPRESSA DEUS + ó AGLAM + MESCHCA + CONSCHCA + MEOSCHEI + DEUM ET LEMISCHCA + AMY + JEMU + ASHCALAM IN MEDASCH + MEAS SCHAEDAS + AMY +! AMENISCH.

Kapitola LVII.

CITACE ADATIELOVA.

Chceš-li použití umění duchů vzduchu a velmi rychle přenášeti lidi na jiná místa a jezdití vzduchem na plášti, evokuj hraběte ADATIELE. (Viz tabulku 35. charaktery Adatielovy.)

Já, N..., cituji tebe, ADATIELI, silou LUNAY + POSMOLDAJOS + ADATIELIS + MARTALE : AER POSAM IBITE + ADATIELIS + SISAMAS PORTEVA + LUCIFER!

Já, N..., volám tě duchu ADATIELI skrze ROLAMICON + HIPITE + AGLA + ELOHIM + REREMISCH + JEHOVA!

Já, N..., zaklínám tě duchu ADATIELI skrze ROREIPSE + LOISANT ET DORTAM + BOLAIMY + ACOM + COELUM + QUIAVITIT + SAMMAS + RESTASCIA + ó ADONAJ + ó JEHOVA + PRASA DEUS + MOGER + JOF + ADATIELIS + SPIST + AER + QUAS + SOLL + LUCIFER + ó DUDIS ET ODUDISEMA + ASIDAJEL + RADADIEL + MODODIEL + IYELIS + PORDADIEL! AMENISCH.

Kapitola LVIII.

JÍZDA NA PLÁŠTI.

Chceš-li jeti, otevři okna, vezmi hodně velký plášť a postav se do středu místnosti. Jak je veliký plášť, tolik budeš mítí prostoru při jízdě vzduchem a na všech místech. Pamatuj si dobře tuto radu, abys se nepotrestal. Proto zkus plášť, aby tě celého obalil, zakryl i hlavu.

Plášť rozprostři do prostřed místnosti, vstup do středu pláště a cituj ADATIELE slovy citace předešlé kapitoly. Jakmile to učiníš, vznikne veliký vítr, který tě vynese do vzduchu. Po pronesené citaci mlč a nepronášej žádných slov více. Svůj obličej obrať směrem, kterým chceš letět. Vezmeš-li charakter ADATIELŮV do úst, sneseš se lehce a beze škody na zem. Chceš-li se vrátiti, učin jako při prvním vznosu.

Charakter k jízdě na plášti (viz tab. 36., líc 1., rub 2.) musí býti nakreslen na posvěcené hostii.

Kapitola LIX.

CITACE DAMNIELOVA.

Citacemi DAMNIELE vytvářejí se přeludy nádherných zahrad s všemožnými cizokrajnými květinami a ovocem (viz tab. 37.).

Když má DAMNIEL přinášeti květiny a plody cituje se takto:

Já, N..., poroučím ti duchu DAMNIELI skrze MOSSARY + IPHOMIS + DAMNIEL POSITAT + LUCIFER ET FINCIT + DADA + DAMNIELIS SUS + EGO BOTA + ROLAMICON + HIPITE + AGLAM + ELIHIM + REREMISCH +!

Já, N..., zaklínám tě duchu DAMNIELI skrze ROREIPSE + LOISANT ET DORTAM + BOLAIMY + ACOM + COELUM + QUIAVITTT + SAMMAS + RESTASCIA + ó ADONAJ + ó JEHOVA + PRASA DEUS + MALUM ET BIRUM + CATA ACSEIMBUMLEUM + DAMNIELIS! AMENISCH.

Když jsi pronesl tato slova třikrát, zjeví se ti okamžitě krásná zahrada plná nejkrásnějších a nejvzácnějších cizokrajných plodů. Nenech se ale svést, abys něco utrhl, neboť by ses v tom případě ocitl na velmi nežádaném místě. Když jsi se viděním náležitě pobavil, odešli DAMNIELE následujícími slovy:

G.V.
HICUCOLSCHAMILE +

G.S.
AMASCALUS +

G.H.G.
EMULIS AMAM CORDES +.

Tak vypadá umění vytvořit krásnou zahradu a plody, které nelze jísti.

Kapitola LX.

JAK SI PROSTŘEDNICTVÍM DAMNIELE OPATŘÍME RŮZNÉ KVĚTINY.

Potřebná citace zní následovně:

EGO, N..., PROPTER skrze ELOHIM + tobě duchu DAMNIELI + JUNAHABIS DEDEM + DAMNIELIS HOCHIPITA + CAHAYTESEBCA + AMTES BISITHISSALLA + SAND DAMNIELIS HABITAS SOLA CONTERSAHAHAY + ET FINCIT COTTA + QUIAVIT Ó JEHOVA + Ó ADONAJ PRASA DEUS! AMENISCH.

Tato citace se pronese třikrát. Potom objeví se spousta nádherných rostlin. Když jsi se pohledem nasytil, odešli DAMNIELE následujícími slovy:

G.V.
Jischca +

G.S.
Aschcalii +

G.H.G.
JEHOOSALMS +.

Tolik je umění vytvořit květiny jako ALBERTUS MAGNUS.

Kapitola LXI.

CITACE CAFFIELOVA.

Chceš-li způsobit bouři, cituj CAFFIELE. Lidé se velmi polekají, neboť způsobíš změnění mezi duchy vzdušnými. (Viz tabulku 38.)

Já, N..., cituji tě duchu CAFFIELI skrze HOT + CAFFIELIS + AER + SPIRITUS + NONSCALATAMIRS + Přijď CAFFIELI, per COS AER SPIRITUS LEVOSONT +!

Já, N..., volám tě duchu CAFFIELI skrze ROLAMICON + HIPITE + ELOHIM + REREMISCH + JEHOVA +!

Já, N..., zaklínám tě duchu CAFFIELI skrze ROREIPSE + LOISANT ET DORTAM + BOLAIMY + ACOM + COELUM + QUIAVITTT + SAMMAS +

RESTASCIA + Ó AGLA + Ó JEHOVA + PRASA DEUS + MONS +
IPSEITIAM + CAFFIEL ET COELUM + WONS + AER + TEREM + PEEMTA
+ AER + SOLA + CAFFIELI + PORS CANTANILENAMS + CATA COELUM
+ AER + ELOHIM + skrze KRISTA + ELOHIMMY +! AMENISCH.

Poutání CAFFIELE:

DEUS ROHOM TETRAGRAMMATON + poutám CAFFIELIS + ó JESU
+ ty světlo + světlo veškerenstva + udrž + SANCTA SPIRITUS + SCHISCHE +
připoj + poutej + skrze pouto + KRISTE + IN L x L x L x E x jménu!
AMEN.

Toto poutání musí býti třikráte vysloveno.

Když jsi se bouře nasýtil, odešli ducha slovy:

Odeslání:

EGO, N..., ó CAFFIELIS, JA JAY + ó CAFFIEL + DEGRATIAS + RUAY
+ DEUS + JESUS + ET FILII + AMEN.

Vzdušné duchy uklidni následujícími slovy:

G.V.
COAMMASCHELEM +
G.S.
NOASILE +
G.H.G.
UCADASCHIEM +.

Tak opět uklidniš bouři, ale buď opatrný, poutáš-li ducha, aby tě nepoškodil.

Kapitola LXII.

POJEDNÁVÁ O JISTOTÁCH, KTERÉ MŮŽE OPATŘITI BARBIEL.

Chceš-li učiniti něco bezpečným, nebo vyhnouti se zranění kulí a podobně, cituj
BARBIELE (viz tabulku 39.)

Chce-li tě někdo bodnouti, udeřiti nebo stříletí, nebo vidíš-li úmysl, že by tě chtěl kdokoliv
napadnouti, vyslov tato magická slova:

“EGO DEM BARBIEL MASA CATIS EST. JESUS PRU CATIEM
BARBIELIS.”

Útočník musí podržeti vše v ruce, pokud mu to neodejmeš. Nikdo se nemůže také hnouti z
místa.

ITE PARIPACH.

Kdybys byl v bitvě, nezasáhne tě žádná koule, poneseš-li před sebou charakter nakreslený
na kusu hedvábí neb plátna. Na kterou stranu jím ukážeš neb udeříš, tím směrem budou odlétat
kulky. Slova charakteru jsou následující:

SIEPATIS + CORPITEM + PADIETIS + BISTOLANE + JESUS +
BENEDICTAM + POURS CORPITEM+.

Chceš-li se udělati tak jistým, aby tě žádný člověk nemohl napadnouti, jdi časně ráno v
hodině Martově před slunce východem ven a pronášej tato mocná slova:

SOL + MOHOLA + DIES HOC + AGLAM + SOL + SIS + TAMISSA + WAMNA + CORPUS + ET UO+.

Na základě toho nepřemůže tě v dalších 24 hodinách ani člověk, ani ďábel. Tato slova formule musíš ale napsat také na papír na zeleném trávniku v udané hodině před slunce východem a nosit tento papír stále při sobě na prsou.

Kapitola LXIII.

O PEDATIELOVI.

Chceš-li vidět krásné tropické ptáky, cituj vzdušného ducha PEDATIELA takto:

Já, N..., poroučím ti duchu PEDATIELI skrze CATISS + CAPIS + MOVIS +!

Já, N..., volám tě duchu PEDATIELI skrze ROLAMICON + HIPITE + AGLA + ELOHIM + REREMISCH + JEHOVA +!

Já, N..., zaklínám tě duchu PEDATIELI skrze ROREIPSE + LOISANT ET DORTAM + BOLAIMY + ACOM + COELUM + QUIAVITIT + ET SAMMAS + RESTASCIA + Ó ADONAJ + Ó JEHOVA + PRASA DEUS + MAGII + ET IS DIABOLA + MILASONT + PEDATIELIS + IPSA + PEDATIELIS +!

AMEN.

Tato evokační formule se nepronáší bez kruhu. Jakmile tato slova proneseš, uvidíš před sebou ptáky nejkrásnějších barev a uslyšíš krásný zpěv. Pedatiel je velmi rychlý a při tom nesmírně záluďný. Když jsi se nasytil pohledem na ptáky odešli ho následujícími slovy:

G.V.
Himalescity +
G.S.
Ó Nacoschiles +
G.H.S.
Aammadamlischiem +.

Kapitola LXIV.

COACHIEL.

Chceš-li zvědět něco z alchymie, cituj COACHIELE, neboť ten ti může dát radu a naučit tě, co potřebuješ.

Citace:

Já, N..., cituji a volám tě duchu COACHIELI skrze COMASCHKUN + LOASCHKY + BODES + JEHOVA + MERCURII + ASCHEM + VENUAISCHCA + LONASCHKY + METIAS + VOOCOMMEUM + LOSCHIIICA + MOLA + MERCURII + ET SOLA +!

Já, N..., volám a zaklínám tě duchu COACHIELI skrze ROLAMICON + HIPITE + AGLA + ELOHIM + REREMISCH + JEHOVA +!

Já, N..., cituji a zaklínám tě duchu COACHIELI skrze ROREIPSE + LOISANT ET DORTAM + BOLAIMY + ACOM + COELUM + QUIAVITIT + SAMMAS + RESTASCIA + Ó ADONAJ + Ó JEHOVA + PRASA DEUS + Ó AGLAM + MESCHCA + CONSCHCA + MEOSCHEI + DEUM + ET

LEMISCHCA + AMY JEMIII + ASCHCALAM + IN MEDASCH + MEAS
SCHADAS + AMY +! AMENISCH.

Při tom pomni, že COACHIEL, SUMNIDIEL a COASCHIEL nemají žádných charakterů a citují se citací, která předcházela.

Kapitola LXV.

O UNDINÁCH.

Vládce těchto vodních duchů nazývá se HYDRIEL. Zjevuje se zcela příjemně. Možno ho volati i s jeho sluhy. Jeho znak se musí položit před kruh.

ZNAK HYDRIELŮV:

Jeho sluhové jmenují se MORTALIEL, LAMENIEL, CAMIEL, BRACHIEL, ARBIEL, PESARIEL, SAMIEL, LUSIEL, MUSUZIEL, DUSIRIEL, CHARIEL. Řeknou ti o všem, co se nachází ve vodě a možno je evokovati ve dne i v noci.

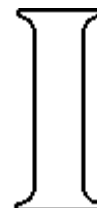

Kapitola LXVI.

CITACE HYDRIELOVA.

HYDRIEL, APRON CHAMEROTE, SATRUS PEAN NEARNY,
CHABELON, VEARCHAS + BELTA + NOTHELMY + PHAMERON +
ARSOY PEDARYN ONZEL + LAMEDO DRUBEL AREON VEATLY CABYN
ET NOTY MALEROS HAYTNY PESARY DOES + PEN RASI MEDUSAN
ILCOHI PERSON!

Když jsi pronesl tato slova, dostaví se neviditelně jeden z těchto vodních duchů i s jeho sluhy a dá ti poznati znamením svoji přítomnost, takže ho můžeš zhmotniti další hlavní citací.

Hlavní citace:

HYDRIEL OMAR PENADON EPYRMA NARSOY GREOL
FABELRUSIN ADIEL PEDRUSY NOREVI MELRAYS UREMY PEAN
LARFOY NAES CHEMEROTYN.

Jakmile proneseš tato slova, přijde duch před tvůj kruh a bude ti k službám.

Kapitola LXVII.

ZPRÁVA O HYDRIELOVI.

Hydriel, kníže undin, zdržuje se ve vodách. Má pod svojí vládou velmi mnoho sluhů. Jejich povinností je zjevovati vše co je ve vodě a sice ve dne i v noci. Věz, že jsou to velmi chytří a úslužní duchové, ale nezjevují se v lidské podobě, nýbrž v postavě hadů, někdy větší, někdy menší. HYDRIEL sám se zjevuje s hadím tělem a hlavou krásné panny s rozpuštěnými černými vlasy a velmi krásným obličejem. Nezjevuje se nikdy sám, nýbrž s velmi četným průvodem.

Odesílací formule:

Chceš-li ducha opět odeslati, čti předchozí citaci třikráte pozpátku a vždy, když ji jednou přečteš, přidej k tomu pokaždé

ITE PARIPACH.

Kapitola LXVIII.

○ GNÓMECH.

Hlavou gnómů neboli duchů živlu země je BURIEL. Tento kníže živlu zjevuje se jedině v noci s velkým hřmotem a hrůzou. Evokatér musí být velmi opatrný, když ho zaklíná. Bere na sebe tvar velkého hada s dívčím obličejem a na magika velmi syčí a píská. Použije-li se hlavní citace, nabude lidského hlasu.

JEHO ZNAK:



Jeho sluhové se nazývají: MEROSIEL, CASBRIEL, DRUSIEL, ALMADIEL, NEDRIEL, CARMIEL, CUPRIEL, BUFIEL, DRUBRIEL, SARNIEL, FUTIEL, NASTROS. Má ale ještě více sluhů menšího významu.

Chceš-li ho dostat před sebe, nepotřebuješ dbáti světových stran, ale hled před sebe na zem a volej ho tak, jak je dále popsáno. Velmi se před ním střež, neboť je to velmi zlý duch bojící se světla, nenávidějící druhé duchy a oni nenávidějí jeho.

Kapitola LXIX.

CITACE BURIELOVA.

I.

BURIEL MASTFOYR CHAMERUSYN, NOEL PEAN LONACHYM
MARDUSAN PHILARSY, PEDATYM ESTLIS CARMOY BOY SCHARONTI
PHROYS FABELRONTI, MEAR LAPHANY VEARCHAS, CLARESON,
NOTIEL, PADOR ASTOTIEL MARSYNO RENEAS, CAPEDON +
THISINASION MELTO, LAVAIR CARPENTOR, THURNEAM
CAMELROSYN!

II.

BURIEL THERESY CHAMERONTIS, HAYT PLASSU, NADIEL,
MARSO, NEANY, PEAN, SAYT, FEBELRON, CHATURMO, MELROS
ERSOTY CADUBEROSYN!

Po první citaci přijde BURIEL tiše a neviditelně. Jakmile proneseš druhou konjuraci, objeví se viditelně a sdělí ti správně žádané tajemství. Charakter Burielův musíš položit na jeden krok před sebe, zvláště když žádáš, aby ti něco přinesl. Můžeš jej poslati k zajatcům do podzemních kobek, dále do jeskyní a močálů, také jej lze použít co sluhy při prostituci a ke všem nejskrytějším tajemstvím lásky. Jemu jsou podřízeni PIGMEOVÉ.

ZPRÁVA O PIGMEÍCH:

Pigmeové jsou zemní duchové bydlící pod zemí. Jejich pánem jest MARBUEL, pod ním stojí BURIEL a konečně vlastním pánem je král URINAPHTON. Jsou to duchové velmi mírumilovní a počestní (což nelze říci vždy o Burielovi), člověku neublíží a dokonce se okolo něho velmi rádi zdržují. Evokují se bez kruhu a během citace se hledí před sebe na zem.

Kapitola LXX.

EVOKACE PIGMEŮ MAGICKÝM ZPŮSOBEM.

Evokují se dvojitým způsobem a je to vyzkoušeno a zcela pravdivé. Nejdříve si musíme opatřit stoleček z ořechového dřeva nebo ze dřeva lipového se dvěma malými židličkami s opěradly z téhož dřeva. Dále kobereček dlouhý dvě a půl stopy, ubrus a dva servítky z neupotřebeného plátna ušité novými nitěmi od děvčátka mezi 7 - 9 lety. Dále je k tomu zapotřebí:

2 talíře, 2 lžíce, 2 nože, 1 skleněná láhev, 2 malé vinné sklenky a 3 malé mističky. Nádobí musí být z kameniny, nové a zaplacené tak, jak prodávající požadoval. Dále je k tomu zapotřebí zcela nového uhláku, bílé slepice nebo holuba, vonného vykuřovadla, což musí být napřed posvěceno. Také musíme mít čerstvý med, dobré mléko, čerstvé, nesolené máslo a cukr, španělské nebo sladké víno, dva čerstvě pečené nekvašené chleby a jednu sklenici s čerstvou pramenitou vodou.

Když jsi vše opatřil a připravil, vezmi stoleček, židličky, ubrus a vše ostatní a jdi na pahorek, kde je tráva a stromy a okolo kterého teče dobrá voda. Stoleček postav tak, aby čelem byl obrácen k východu, prostři ubrus, přistav židličky a polož talíře. Do mističek dej med, mléko a máslo. Mléko a máslo musíš hodně pocukrovat. Přilož lžíčky a nože, po pravé straně polož arch čistého papíru, nové pero a kalamář s novým inkoustem, modré barvy. Přilož k tomu papír s tvým přáním napsaným rovněž modrým inkoustem. Když se vše stalo, nalej do každé sklenky trochu vína, vezmi bílou slepici nebo holuba, rozřízni nebo lépe roztrhni ho na čtyři kusy, nech krev téci do zapáleného uhlí v uhláku, který musí stát pod stolem.

Jakmile začne vystupovati dým z pálené krve říkej toto:

Pojďte sem, poďte sem vy vznešená a ušlechtilá knížata Pigeů k mé hostině, kterou jsem pro vás připravil ku cti vašeho krále URINAPHTONA, jezte a pijte co jsem vám předložil! Pojďte sem, poďte sem a neodmítejte moje dary, jak je milý váš král URINAPHTON!

Když jsi toto řekl, vrhni jednu každou ze čtyř částí slepice nebo holuba vždy do jedné ze světových stran. Pak vezmi něco ze svého vonného kuřidla (které je zhotoveno z BENZOE a STORAXU), dej na žhavé uhlí, které je v uhláku pod stolem, aby dým proudil mocně okolo stolu a když uvidíš vystupovati dým, říkej další konjuraci s velikou vírou a pohnutím. Dříve než započneš odříkávat konjuraci ulom z každého chleba malý kousek a omoč ve třech jídlech, sněz je a ochutnej také vína a odříkávej:

KONJURACE:

Zaklínám vás při věčném trůnu božím a při svatém jménu ADONAJ, vznešená knížata Pigeů, SALVIAN, ANTOLOGAN, abyste přišli beze všeho zdráhání k tomuto stolu a až pojíte a popijete, prosím vás, abyste mi, jak je milý váš král URINAPHTON, pravdivě a věrně poučili o všem, co chci od vás vědět.

Tuto konjuraci opakuj třikrát. Potom odstup od stolu tři až šest kroků zpět a čekej trpělivě. Přijdou dva skřítkové, kteří si sednou za stůl proti sobě a počnou jísti předloženou krmí a pít víno. Potom budou čísti list, který jsi přiložil a řeknou ti rozhodnutí či dají písemnou odpověď na druhý list papíru, budou-li chtít napoprvé s tebou mluvit.

Když ti chtějí být po vůli, zavolají tě a budou s tebou mluvit jako přítel s druhým. Když je vše skončeno a povstanou, řekni k nim:

Děkuji vám, ušlechtilá knížata Pigeů, že jste neodmítli moji prosbu a že jste přišli na moji žádost k této mojí hostině. Žádám vás, abyste opět přišli, až vás budu znovu volat. Vraťte se opět na vaše místo s Pánem, který je mezi mnou + a vámi +.

Nejpříhodnější čas k této evokaci je měsíc květen a červen. Musí být konána při jasném světle v čistém počasí před východem slunce, na tichém a klidném místě, kde nikdo nevyrušuje a kam nikdo nevidí, neboť se jinak zjevují velmi neradi.

Co zbyde od jídla a nápojů můžeš snísti bez obav, uhlí z uhláku musíš hodit do vody.

Kapitola LXXI.

NOTANDUM:

Musíme vědět, že při první evokaci nedostaneme vše, co jsme žádali a tak nutno operaci opakovati po několika dnech znovu po druhé i po třetí. Po druhé nebo po třetí může se státi, že budeš s nimi seděti za stolem a ptáti se na věci, které žádáš. Dokonce ti mohou sloužiti jako služebníci ve vlastním tvém bytě. Přijdou také často nezávaní k tobě a přinesou ti více, než žádáš. Povědí ti také svoje skutečná jména a zjeví ti, jakým způsobem je máš volati, když je potřebuješ.

OBSERVATIO:

Nejhlavnější, čeho musíš dbáti při styku s nimi je shrnuto do následujících bodů:

1. Vše, co s nimi jednáš, musíš chovati v tajnosti, což také od tebe žádají.
2. Nesnesou klení, nemají rádi nestoudné řeči a nesnesou prostituci. Mají rádi, mluvíš-li o Bohu a Jeho Slovu.
3. Musíš vésti počestný život, nikoho nepodváděti a neokrásti, neboť toho nesnesou.

Nejsou zlí. Jejich znaky a charaktery viz na tabulce 40. Následuje ještě způsob, jak citovati PIGMEJE dle benátského způsobu, neboť Benátčané objevili prostřednictvím Pigmeů mnoho nových hutnických method.

Kapitola LXXII.

PODROBNÝ PROCES JAK SE CITUJÍ PIGMEOVÉ DLE BENÁTSKÉHO ZPŮSOBU:

Nech si zhotoviti za vlády jednoho ze zemních znamení (Panna, Býk nebo Kozoroh) malý, čtyřrohý stoleček z lipového neb dubového dřeva necelý loket vysoký, 2 židličky s opěradly z téhož materiálu 1/2 lokte vysoké, dále si opatři 2 nové talíře, 2 nové lžice z jemného stříbra nebo lipového dřeva, 2 nožičky, 3 hliněné nebo stříbrné misky, nový uhlák, nový ubrus, 2 sklenky, vše nové a nikým nepoužité, sloužící jen k této operaci. Při jejich nákupu nesmí býti smlouváno. Vyvol si krásný den, kdy je příjemně a klid, a sice nejlépe pondělí, středu neb čtvrtek, hodinu slunce, venuše neb Merkura. Vyhlédni si zelenou horu, kde jsi volný a jistý a odkud můžeš viděti na všechny světové strany, sám nejsa viděn a nikým vyrušován.

Stoleček postav čelem proti východu slunce, pokryj ubrusem, prostři talíře a příbory, 2 nekvašené chleby a tři misky s medem, cukrovaným máslem nebo smetanou. do jedné sklenky nalej sladké španělské nebo uherské víno, do druhé sklenky dej čistou pramenitou vodu. Sklenici s vínem postav do čela stolu, sklenku s vodou na dolní místo.

Když je vše připraveno, musíš míti řeřavé uhlí, které vlož do uhláku pod stůl. Potom vezmi černou slepici nebo holuba, podrž ji nad uhlím a roztrhni na dva kusy tak, aby krev tekla do uhlí a když vystupuje dým z krve, vrhni jednu část obětované slepice proti východu a druhou proti západu a zavolej třikráte silným hlasem:

VENITE, VENITE, PRINCIPES PIGMEORUM!

Potom dej na uhlí kuřidlo z kadidla, benzoe a storaxu a to tak, aby kouř zahalil stůl a volej proti východu slunce:

Pojďte, pojděte ušlechtilá knížata Pigmeů k mojí hostině ve jménu a ku cti vašeho krále URINAPHTONA, pojděte, pojděte a neopovrhujte mojí hostinou!

Tak volej třikrát. Potom ulom z každého chleba kousek, namoč je do tří jídel, sněž je a pij trochu z každé sklenice. Svoje přání napsané na panenském pergamenu modrým inkoustem polož na stoleček, postav k tomu nový kalamář s modrým inkoustem, polož k tomu nové pero a

odstup od stolu. uvidíš přicházeti dva mužičky, kteří si sednou ke stolu a budou jísti, píti a čísti tvoje přání. Když opět vstanou a budou chtít odejít, oslov je:

Máte můj dík, vy ušlechtilá knížata pigmeů, že jste se mnou neopovrhli, ale že jste přišli k této méj hostině, kterou jsem vám připravil ku cti vašeho krále URINAPHTONA. Odejděte v míru a buďte ochotni se mi opět, až přijde čas, zjeviti.

Tentokráte nebudou mluvíti, psáti ani odpovídati, nýbrž až to učiníš potřetí na témže místě. Potom teprve tě zavolají a budou s tebou mluvíti, přislíbí ti své služby a přinesou svůj znak. Máš-li znak, můžeš je volati kam chceš. Stačí, vezmeš-li do ruky znak a pozvedneš jej do výše a zavoláš-li je jejich jmény. Jména ti sdělí při evokaci. Přijdou dokonce k tvému stolu v tvém domě, budou velmi přítulní a budou s tebou rozmlouvati o různých věcech, jako člověk k člověku a přinesou ti drahokamy, zlato a stříbro sami od sebe, až poznají tvůj ctnostný život, aniž bys je o to žádal. Zjeví ti tajemství přírody, druhy a vlastnosti různých rostlin a jiných věcí. Seženu ti zvěř kam budeš chtít. Varuji tě ale, abys neurazil Boha, něco jim dával nebo uzavíral s nimi pakt. Musíš dáti pozor, abys je neurazil, nebo nejednal proti nim, nebo se s tím stanou obtížní a budou tě nenáviděti. Konáš-li dobro, milují tě ze srdce. o čem s nimi mluvíš nesmíš prozraditi, neb toho nesnesou a mají rádi svoje věci v tajnosti. Tím máš v rukou pravdivou cestu tyto duchy (od kterých můžeš míti veliký užitek, zacházíš-li s nimi spravedlivě a v patřičné míře) přivesti do svojí služby s varováním, býti při tom beze lsti a vésti ctnostný život.

KONEC CITACE PIGMEŮ.

KONEC MAGIE INNATURALIS.

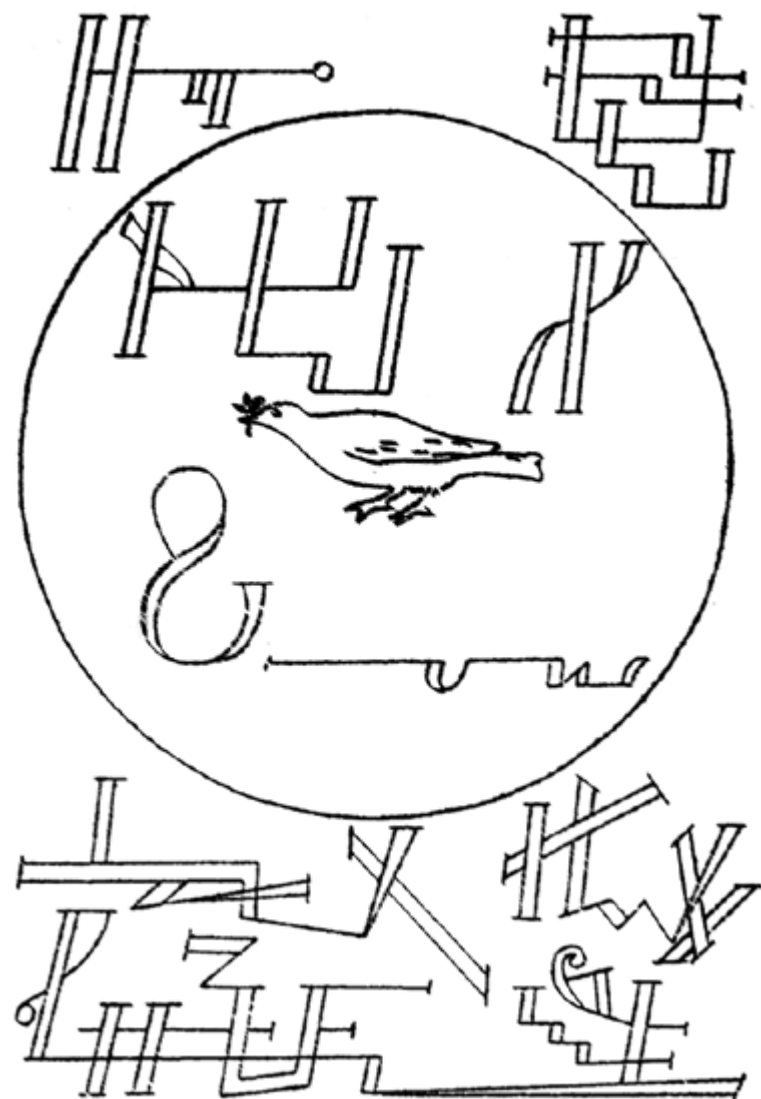

Obraz 1.

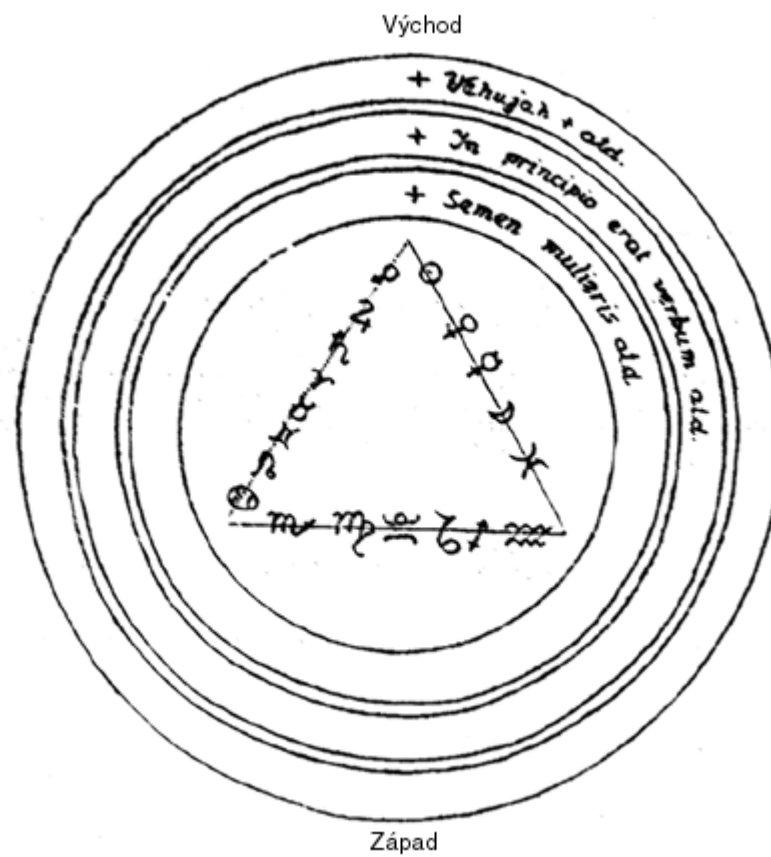

Obraz 2.

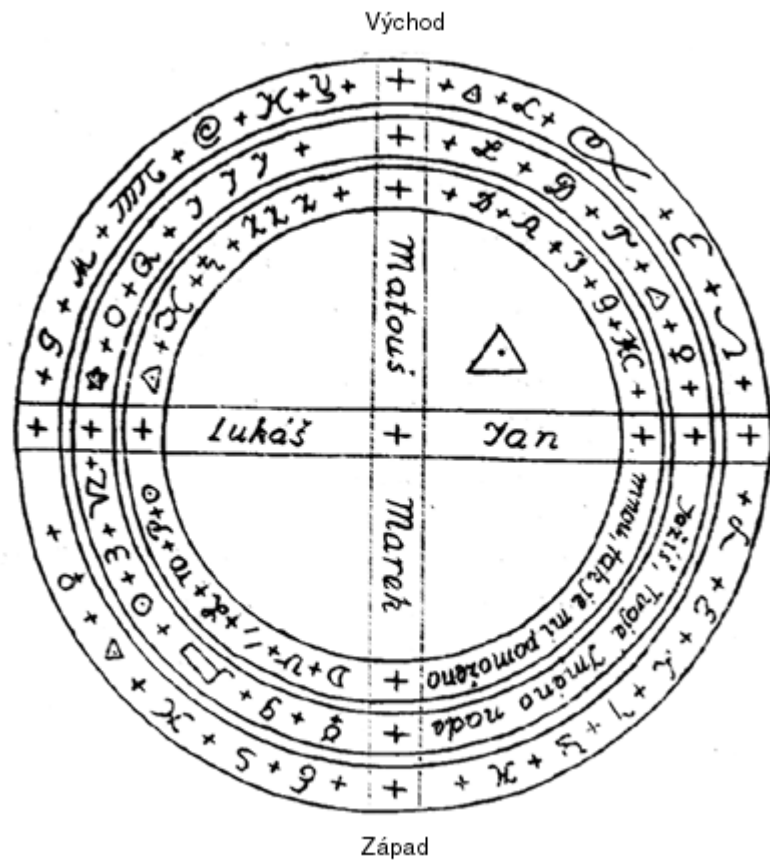

Obraz 3.

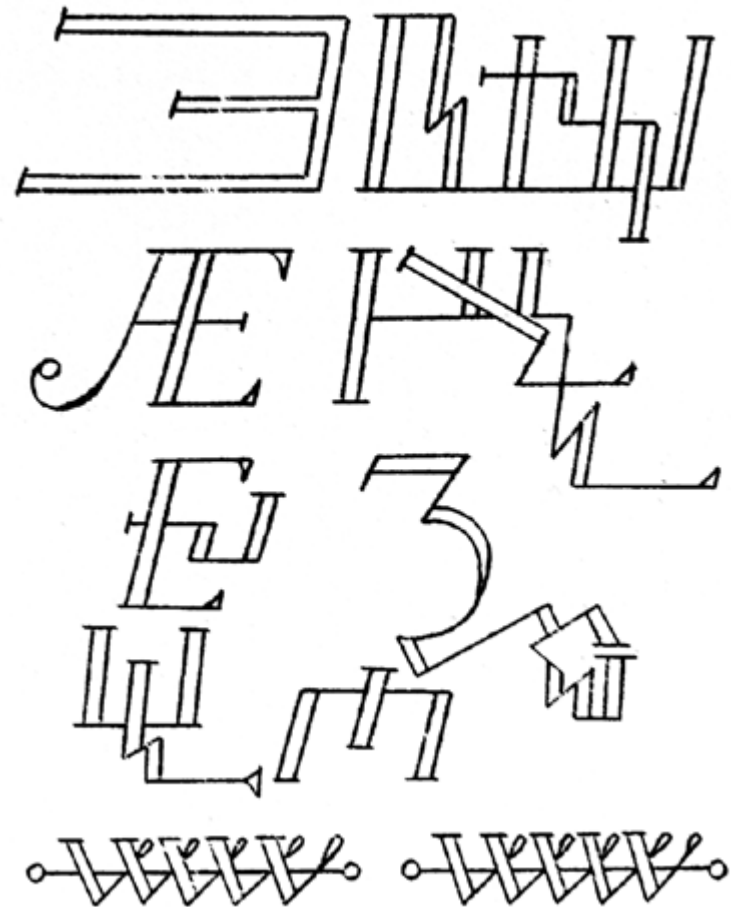

Obraz 4.

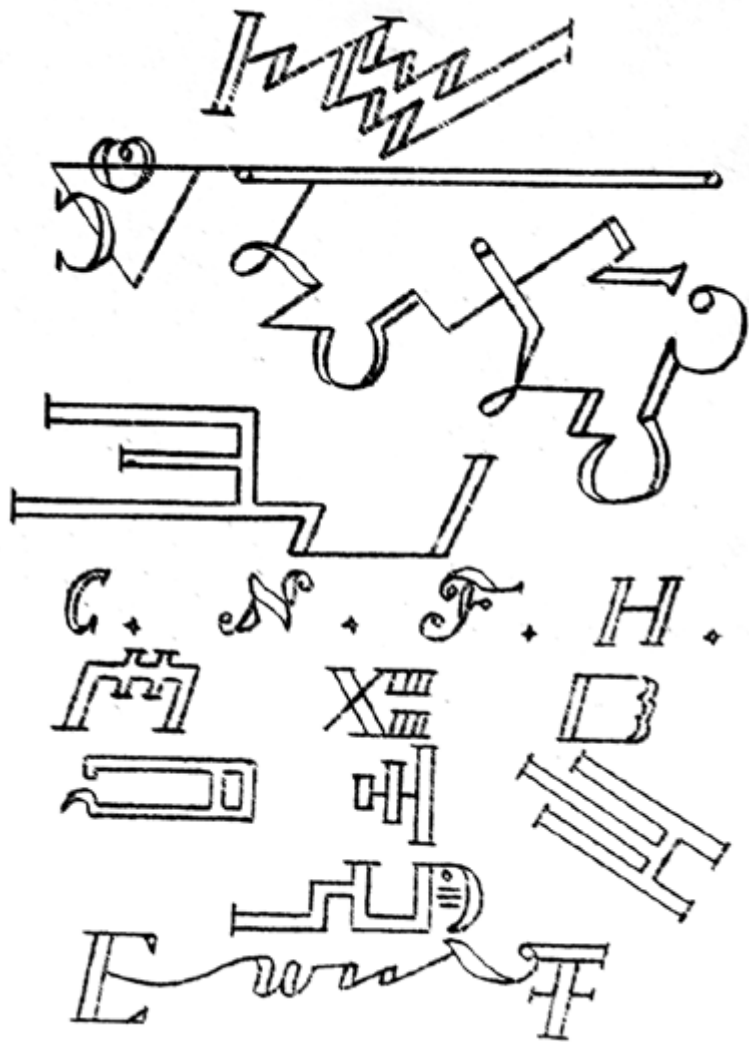

Obraz 5.

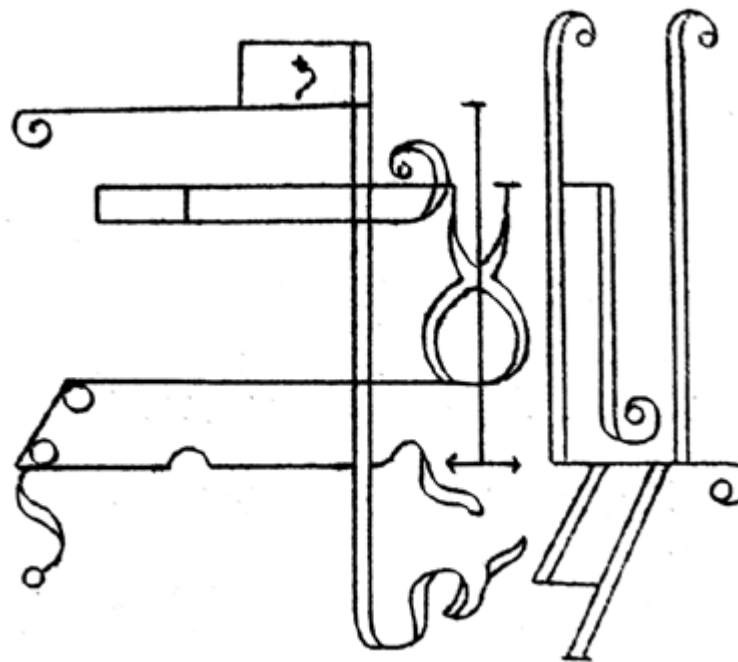

Obraz 6.

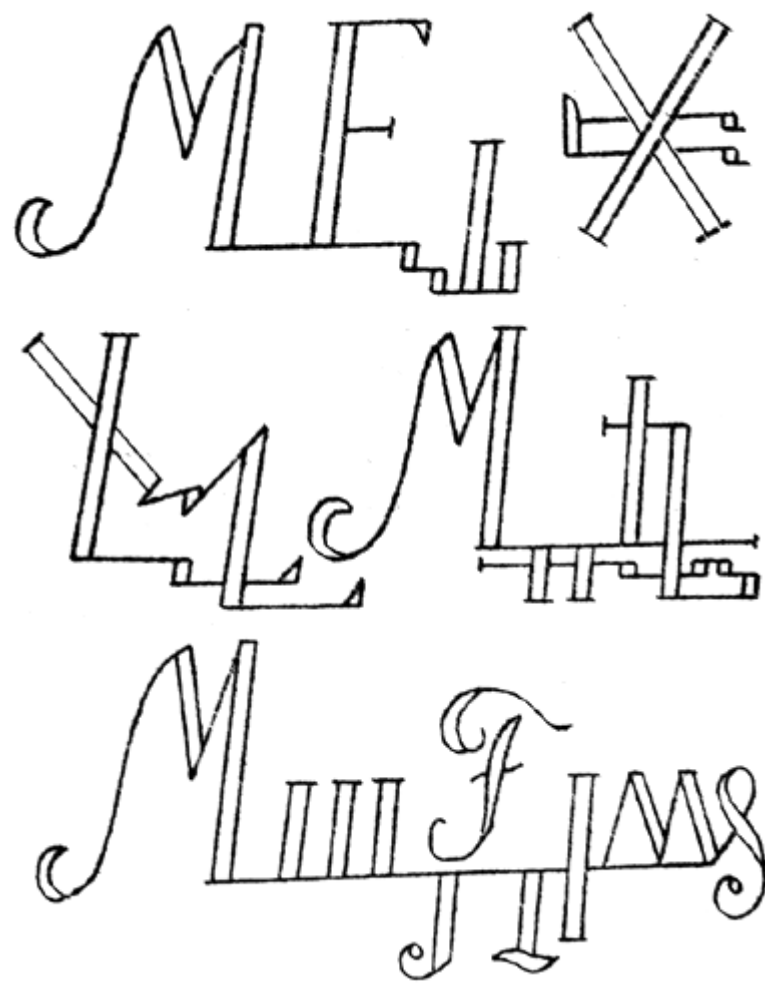

Obraz 7.

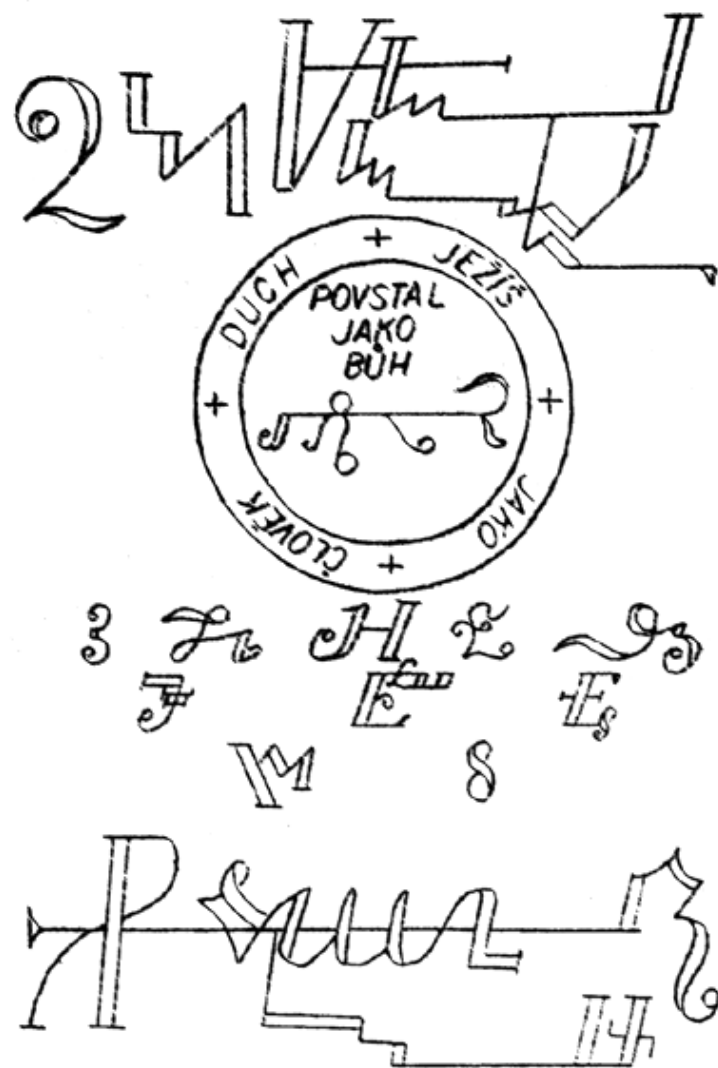

Obraz 8.

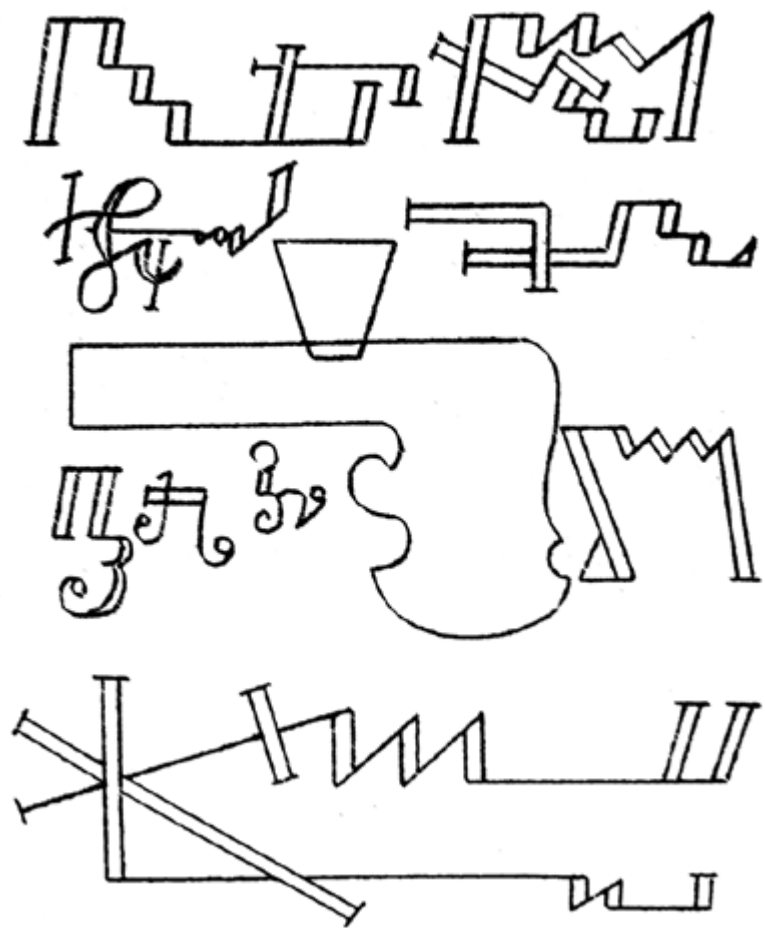

Obraz 9.

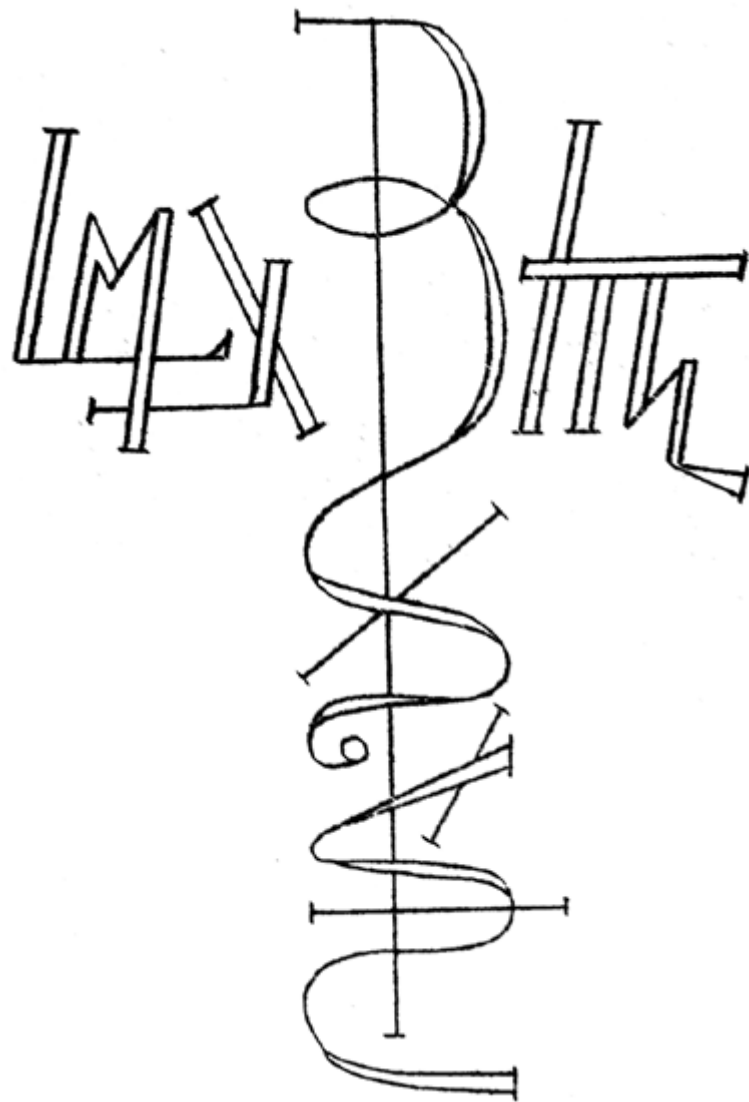

Obraz 10.

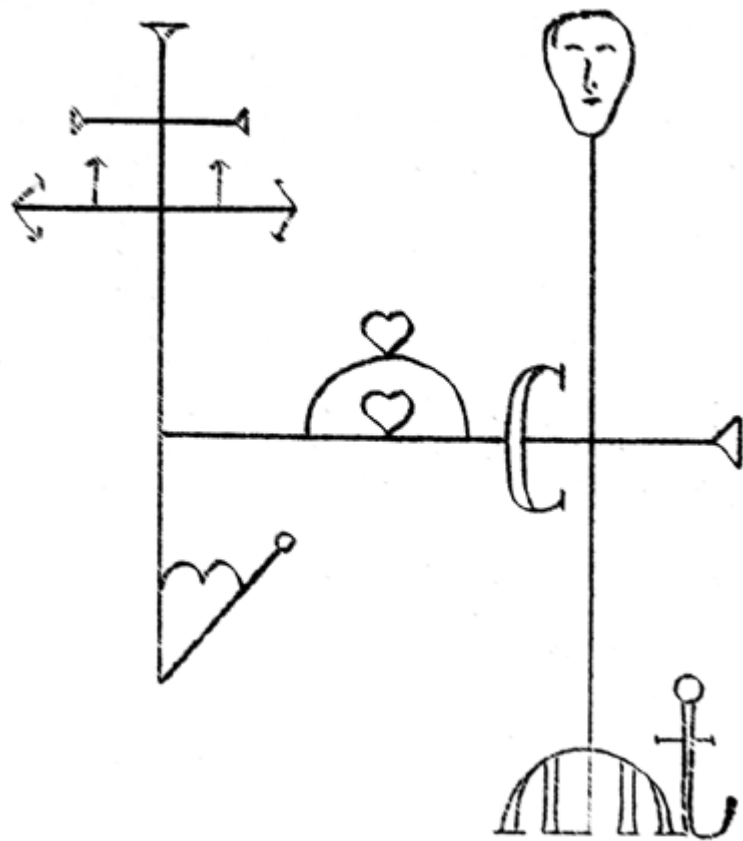

Obraz 11. a 12.

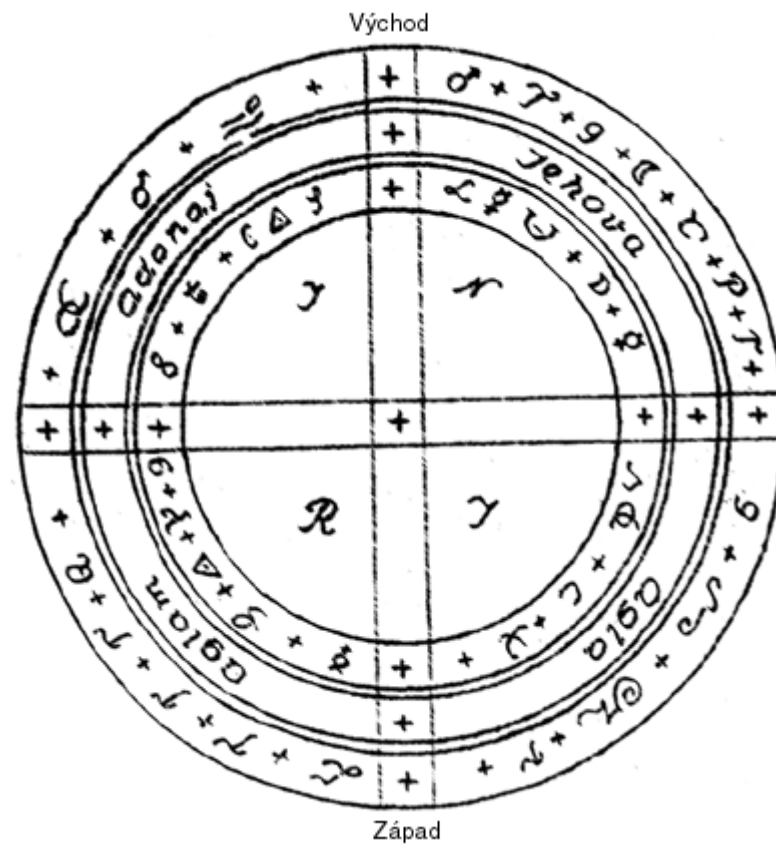

Obraz 13.

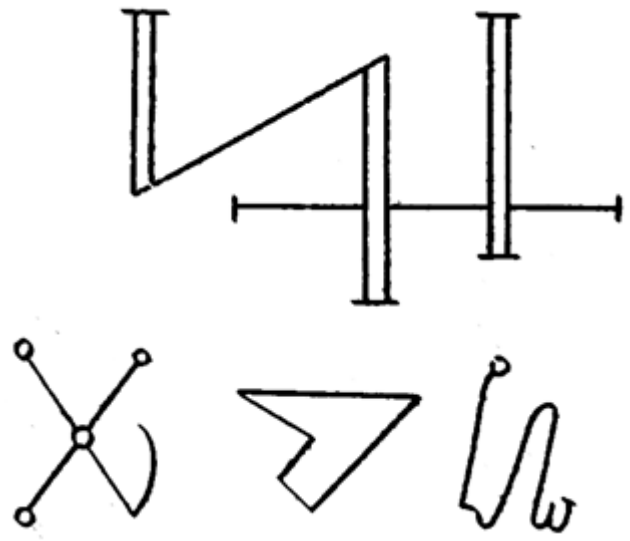

Obrázek 14.

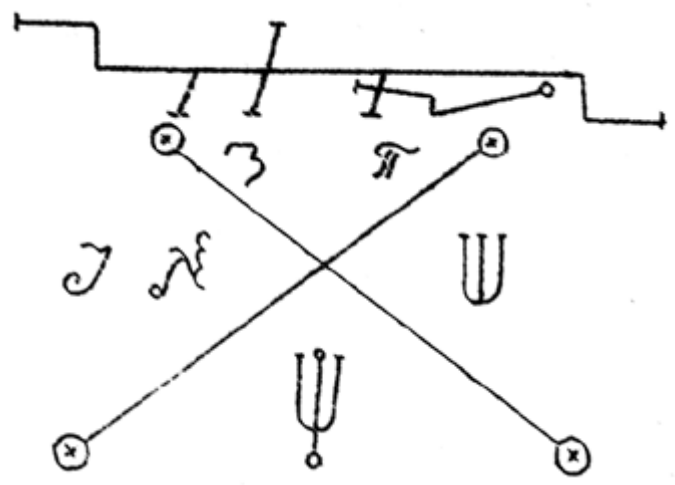

Obrázek 15.

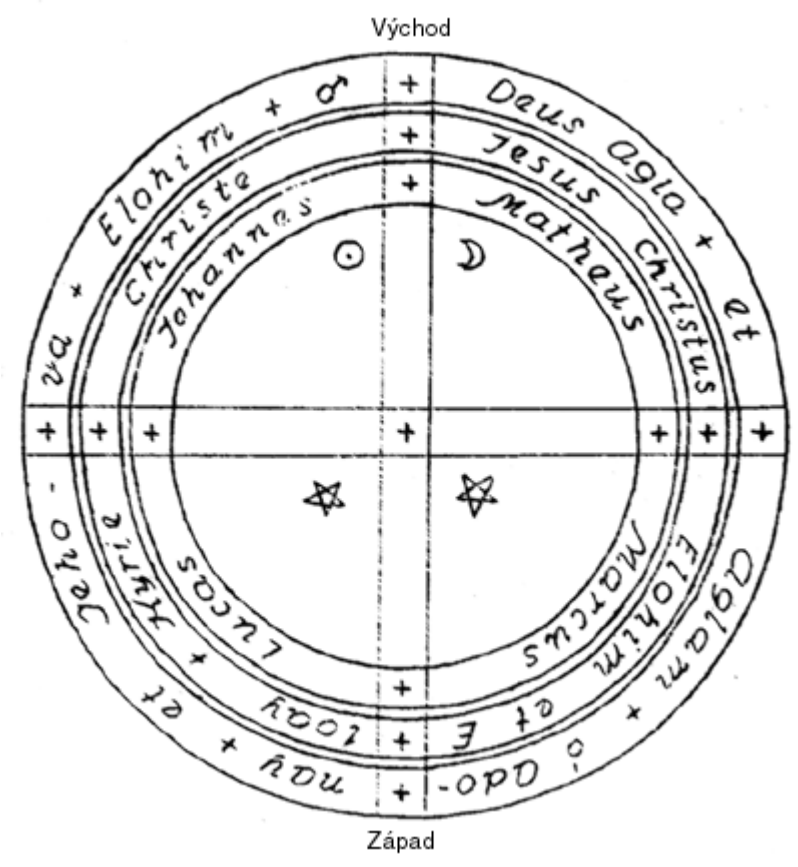

Obrázek 16.



Obraz 17.

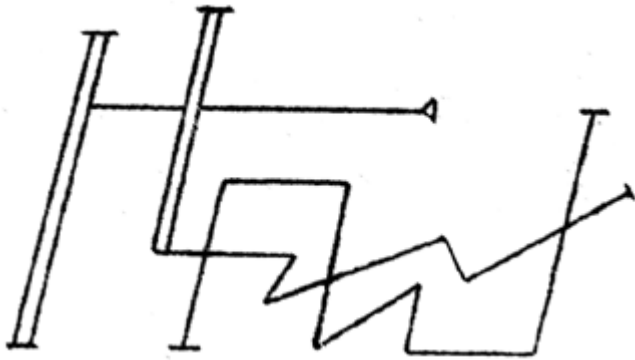

Obraz 18.

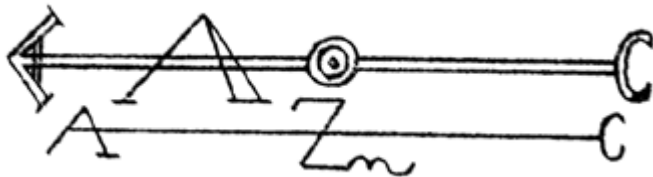

Obraz 19.



Obraz 20.

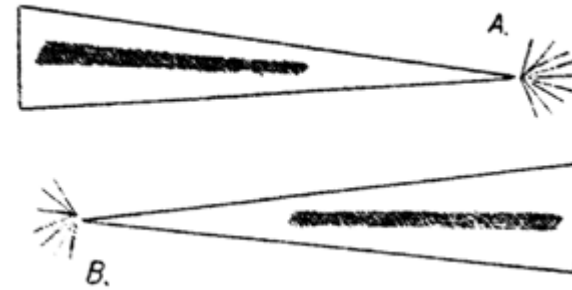

Obraz 21.

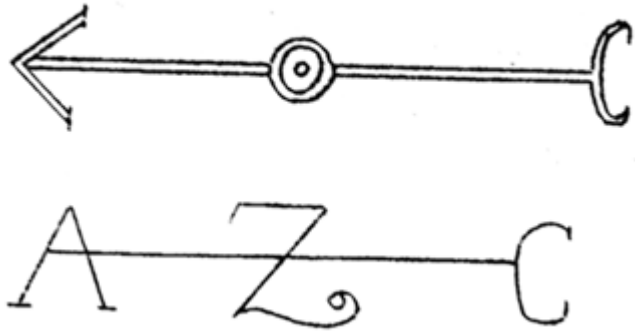
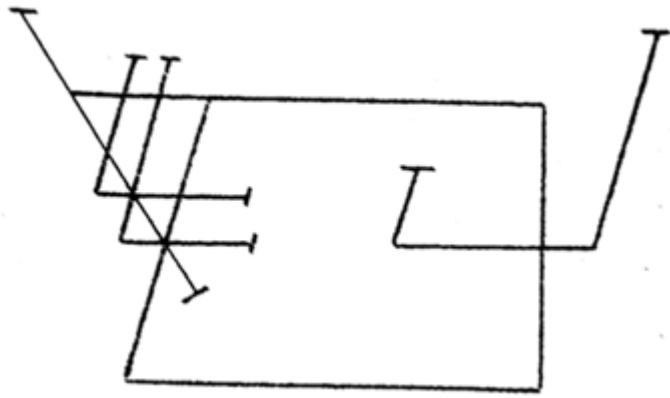

Obraz 22.

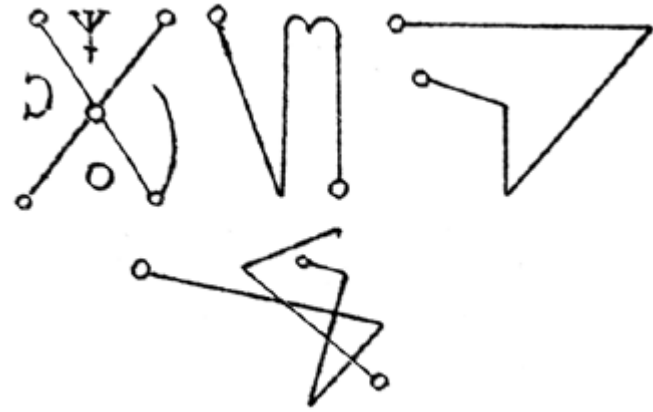

Obraz 23.

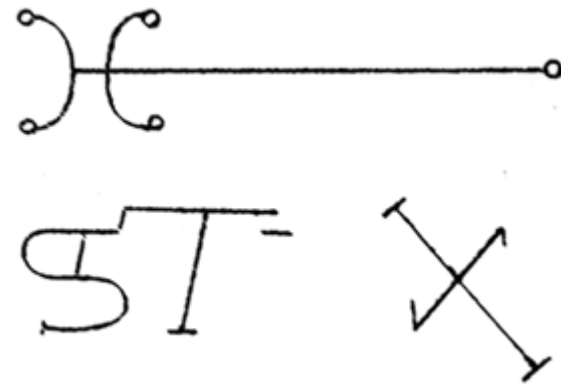

Obraz 24.

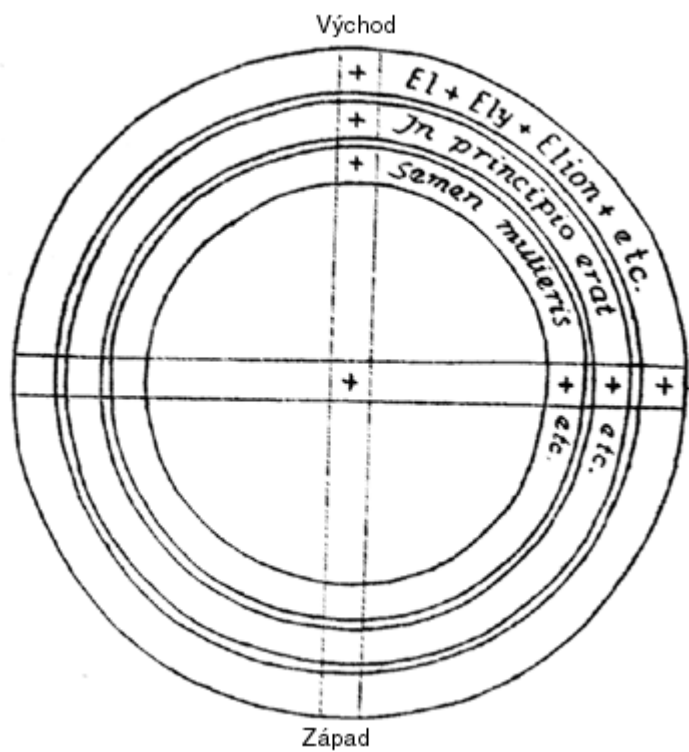

Obraz 25.

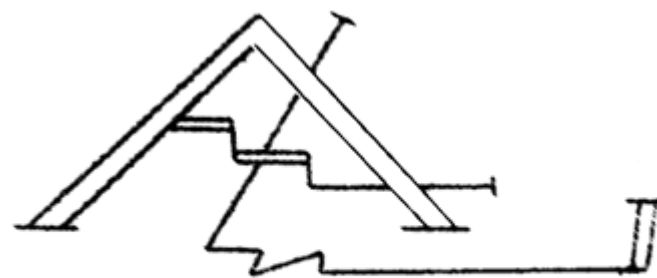

Obraz 27.

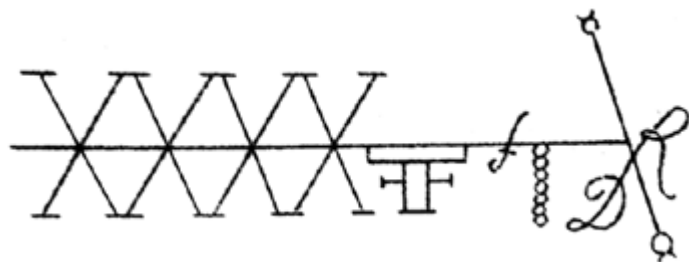

Obraz 26.

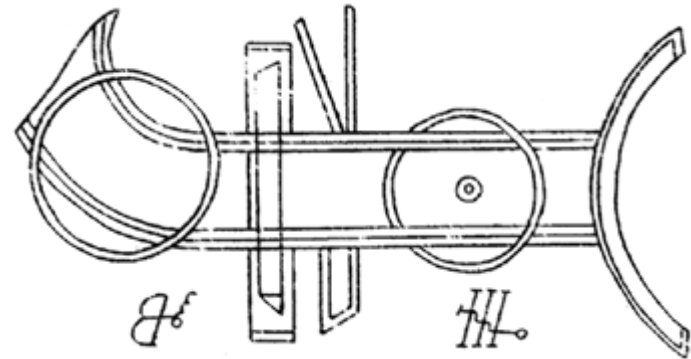

Obraz 29.



Obraz 28.

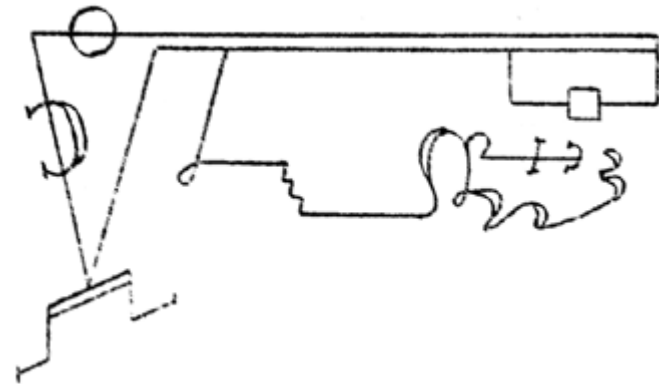

Obraz 30.

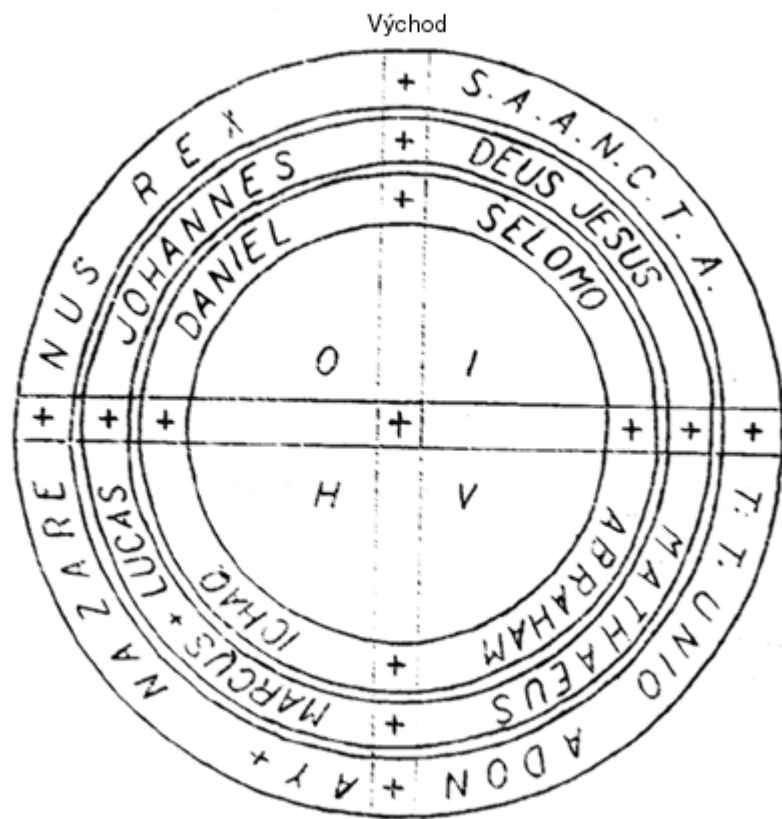

Obraz 31.

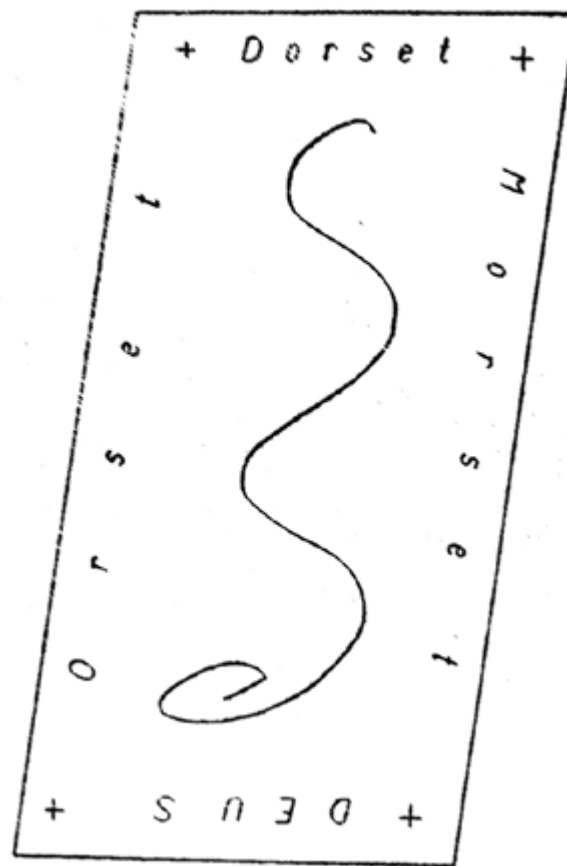

Obraz 32.

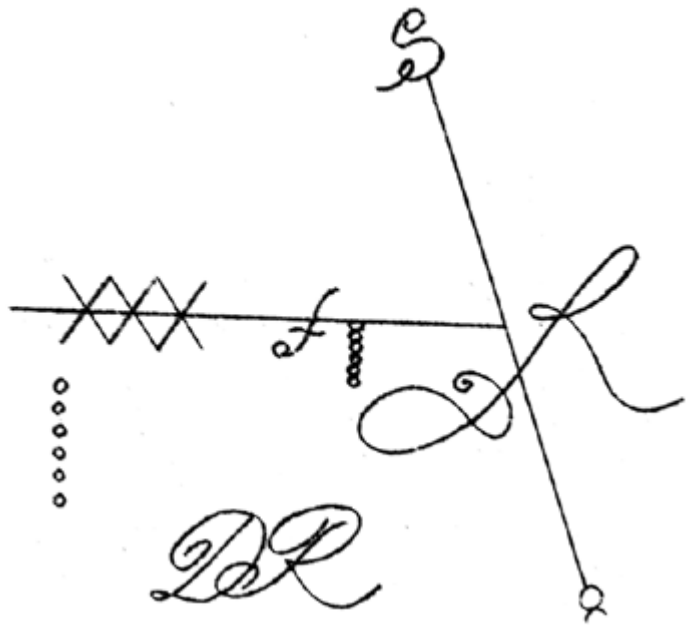

Obraz 33./34.

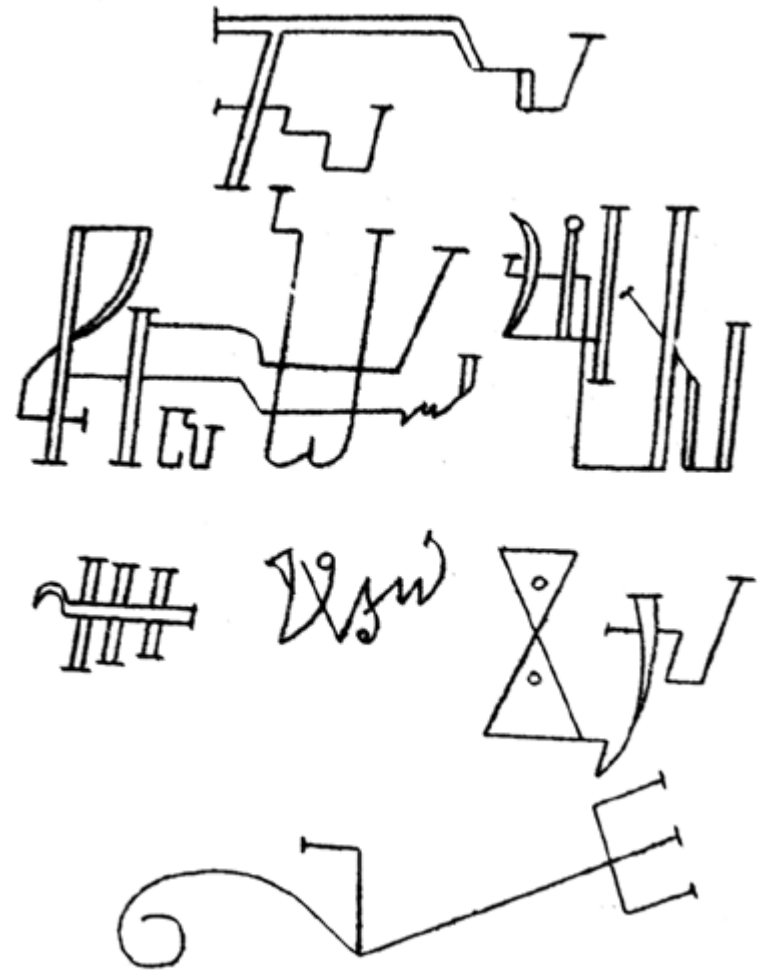

Obraz 35.

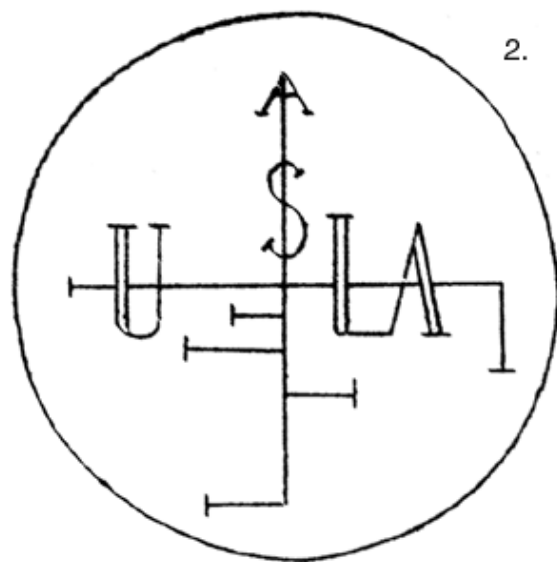
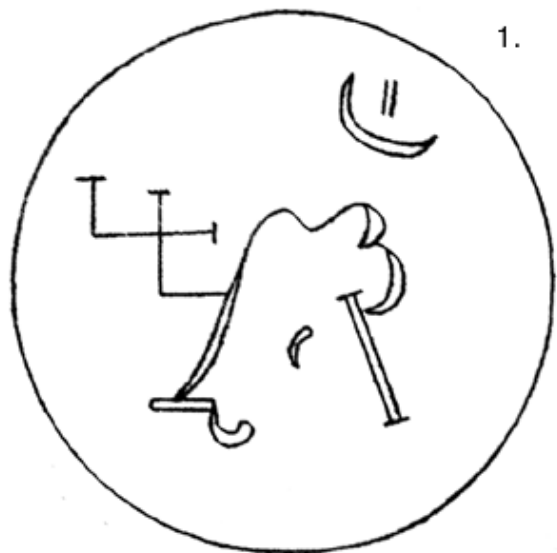

Obraz 36.

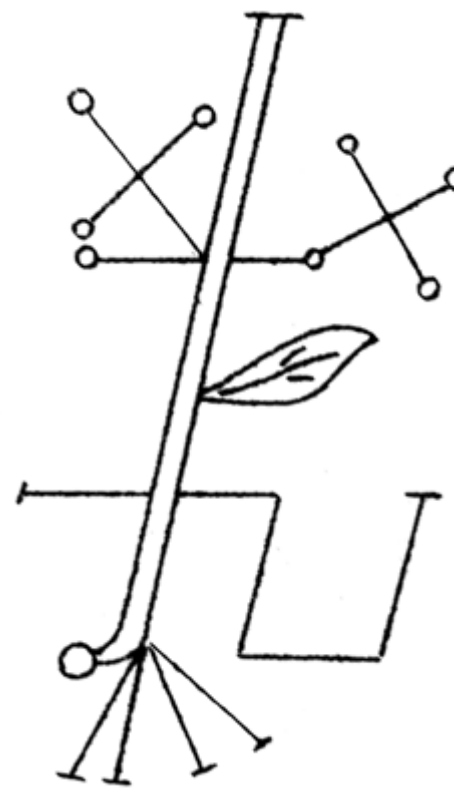

Obraz 37.

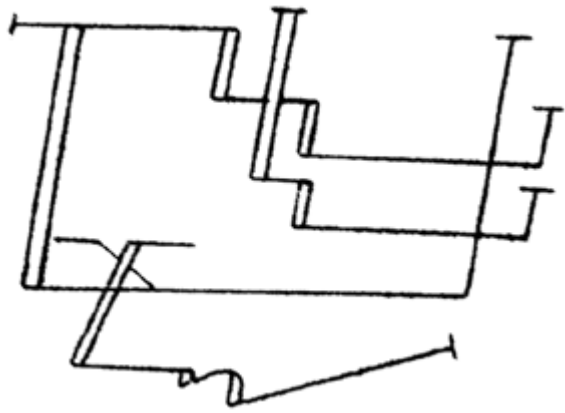

Obraz 38.

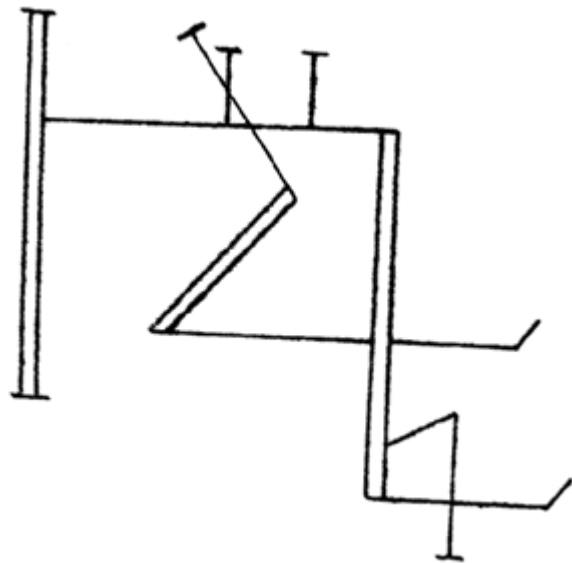
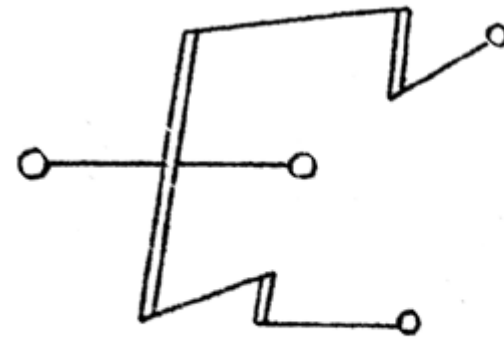

Obraz 39.

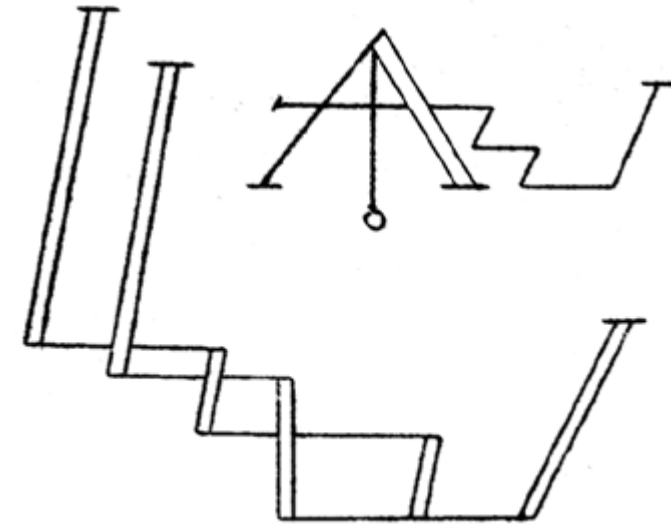

Obraz 40.